

远方

YUAN

FANG



2
2021年
总第06期

主办：北京一零一中学教育集团学术委员会



高三 12 班 杨荟琳



高三 9 班 郭婧媛



高二 3 班 姜楷愈



高二 13 班 曾艺暄

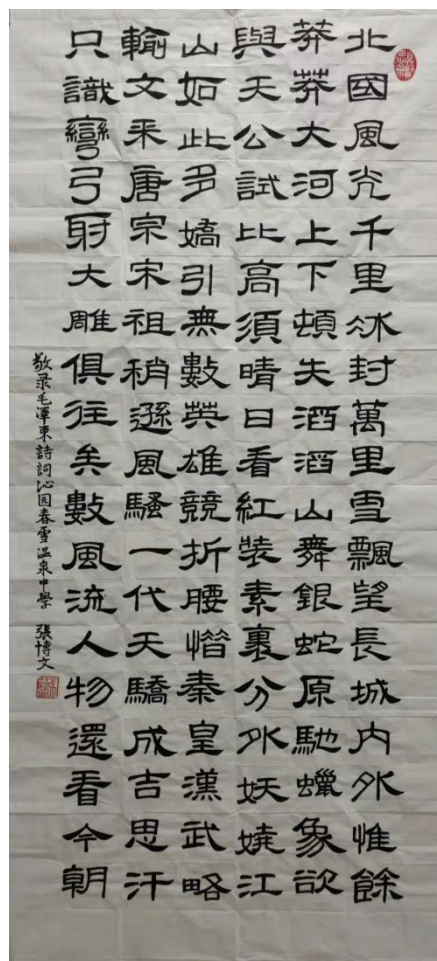

温泉校区初二 张博文

卷首语

亲爱的读者：

您好！

本期《远方》增添了一个新栏目“博士园地”。原打算叫“博士论坛”，后来觉得“论”字显得学究气了些，限制也多，还是“园地”比较亲民，所以最终还是用了现在这个名称。为什么要专设一个“博士园地”栏目呢？我校现有博士教师51人，将来数量会越来越多。博士学历是最高学历，大概相当于古代的进士吧，让人羡慕。博士到中学任教，曾引起过社会广泛关注，即便今天仍然有各种声音。人们议论最集中的一点就是，博士教师到中学任教，是不是大材小用。我们这个栏目并不想给出答案，其实也不需要回答。我们的关注点是博士教师在一零一这块土地上想些什么，做些什么，特别希望听到博士教师本人的声音，而不是社会上议论些什么。本期发表的四篇文章都来自博士教师本人，分别从不同角度表达了自己的心声，读来颇有兴味。我们欢迎每一位博士教师积极为本栏目撰稿。

“课程与教学”栏目中四篇文章选自即将出版的教师论文集。北京大学出版社即将出版集团校编辑的学术委员论文集，我们从书稿中挑选了四篇，先期刊登出来，先睹为快。“读后感征文”栏目选登征文获奖作品，这些文章启发性强。

“教师随笔”是颇有文学意味的一个栏目，我们希望老师们读一读。比如数学老师付娟写的散文，一点也不输于语文老师，由此可以推测她读中学时作文水平是突出的。一个人语文好，数学也好，这就是均衡发展。其他三篇来自石油分校语文组，读过之后感受到语文组的老师们个个有才气。

“学生天地”与“教师随笔”有点相似。本期所选两篇学生作文很值得一读。双榆树校区的学生舞台剧演出多次，效果良好，开了一个好头。

校友周伯昆写的回忆汪瑞华老师的文章生动感人，体现了一零一中教师的风范，形象地诠释了一零一中的教师文化传统。“好书推荐”栏目刊登了纪志杰老师写的《苏霍姆林斯基评传》一书的评论。纪老师说，他读这部书时内心很激动。我们希望老师们都来读一读这本书。

每一期都会有一篇学生的重头文章，即学生研究性学习成果展示。本期这篇文章仍然是值得我们老师骄傲的。我们希望一零一中这样的学生越来越多。本期还选登了学生艺术作品，以及艺术团演出的“全家福”，请大家欣赏。

感谢您阅读《远方》！

《远方》编委会

2021年11月25日



目录

学校发展

以学科阅读为切入点寻找教学改进的有效路径.....陆云泉 01

课程与教学

博物馆校本课程开发初探.....邢秀清 07

叙事性文本整体感知能力的表现特征和教学改进策略.....侯杰颖 10

从《长方体认识》谈学情分析对变革学习方式的作用.....孙雅娟 13

古诗词在初中物理教学中的应用研究.....胡雪兵 19

教育科研

激励一代人 成就一代人.....霍艺红 25

依托模拟政协 培养学生批判性思维.....李 杰 28

阅读心理类书籍助我成为“情绪稳定”的班主任.....黄丹青 32

博士园地

批注式阅读在高中历史教学中的有效运用.....孙淑松 35

回忆我的老师黄汝多先生.....崔旭东 40

此心安处是吾乡——我在一零一成长漫记.....赵二超 41

北大博士在一零一中当老师，是什么体验？.....刘成成 43

目录

读后感征文

- 以教促学 实现学习效率最大化.....孙 娜 45
《科学学习》读后感.....梁 东 48
怎样让历史学习更有魅力?.....田梦雪 50

教师随笔

- 青青园中葵.....付 娟 55
故乡,我心中永恒的风景.....李海荣 57
儒学,让我快乐.....薛晓田 60
丝路朝圣——由开封至敦煌.....任 静 63

学生研究性学习成果

- 基于太阳能、电能、势能转换的环保储能装置的研究.....宋睿轩 67

学生天地

- 校园舞台剧《初见纳兰》正式上演.....双榆树校区 77
高中啊,我刚开始的故事.....徐晨依 79
高中啊,我刚开始的故事.....刘 派 80

校友之窗

- 深切怀念汪瑞华老师.....周伯昆 81

好书推荐

- 追随教育家的足迹——读《苏霍姆林斯基评传》有感.....纪志杰 85

以学科阅读为切入点寻找教学改进的有效路径

——北京一零一中学全学科阅读基础与现状分析

陆云泉

阅读是人们学习各种科学文化知识的基本方式，随着基础教育课程改革不断深入，学生阅读的内容和形式也在发生变化。以培养核心素养为着力点，在中小学推进全学科阅读，是中小学教育研究的重要选题，为中小学教育教学找到了一条普适性的改进与发展之路。

从2019年开始，海淀教科院与北京一零一中学合作开展全学科阅读研究，开展了13个学科组的访谈，并利用问卷星，发放并收回了123份调查问卷，经统计分析，把握全校各学科教师开展学科阅读的情况。本文基于一零一中学各学科组在课题研究中所做专题调研，进行内容与结果分析，呈现教师们开展学科阅读研究的基础和现状，找到教学改进的有效路径。

一、教师对学科阅读研究价值的认知

传统的课程观中，课程是“跑道”，课程是以“知识”为本位的，注重书本知识或间接经验的获取，注重系统的、公共的知识学习。而现代课程观中，课程是学校为学生所提供的学习活动经验，课程是以经验为本位的，注重学生主动学习、自主建构知识，借助于多样化资源，采用多种学习方式。传统教学观认为，教学过程就是忠实而有效地传递课程知识，学生为了掌握知识而学，基本途径是教师教、学生学；而新课程的教学观认为，教学不只是课程传授与执行的过程，更是课程创生与开发的过程；教学不再只是教知识，而是为提升能力和素养。当下，中小学教师需要重构“学科育人”的视野，树立新的课程观与教学观。

北京一零一中学作为传统名校和北京市示范性高中校，有特级教师30余位，市区骨干、学带教师达到80余人，这样的教师群体，普遍具有善于思考、潜心研究、主动变革的专业素养，形成了优秀的教师群体文化。

（一）教师对学科阅读的价值高度认同

在学科组访谈中，各位组长和组员对学科阅读的认同度都比较高，每个组都认为学科阅读很有必要，且之前也积累了一定的学科阅读材料，这些材料有的已在教研组共享，有的仅用于个人备课。大部分教师都有自觉的学科阅读意识。

考试命题方向往往成为教学改革的风向标，教师对考试改革发展趋势最为敏感。数学组教师意识到：现在中考题目试卷阅读量很大，由于平时缺少阅读习惯和训练，很多学生都不能耐心地读完试题。历史组教师认为：现在历史学科对阅读的要求更加明确，高考几乎全是材料论述题，不阅读就没法做题。物理组教师发现，中高考物理试卷最后的压轴题几乎都是阅读题。即便是体育学科组教师也认为，课上会给学生讲解各种体育项目的裁判知识和各种运动比赛欣赏方法，除了让学生观看比赛视频，也需要为学生提供一些相应的文字篇章阅读。

可以说，一零一中学教师对学科阅读这项普适性教学策略高度认同，积极响应，各学科都有一批教师有研究的意愿，积极行动，尝试将学科阅读融入课堂教学实践，搜集加工典型阅读材料，设计研究课教学方案，在“学科育人”视野下，去适应新的课程观与教学观。

（二）教师从核心素养角度看待学科阅读

调查中了解到，90%以上的被调查教师都认为教学中增加学科阅读内容，对于学生在该学科的学习上是有帮助的。开放题调查结果显示，各学科教师都能明确表达学科阅读对自己所教学科的具体作用。从整体育人的层面看，阅读对所有学科学习都能拓宽视野，增长见识，为学生学会学习、终身学习打下基础。教师对各学科阅读的观点评价如下：

政治阅读：助力探究式教学，有助于学生提炼信息，获得观点，深化理解，提高思辨能力。

历史阅读：全面认识和评价事物，提高史料实证意识和自主思辨能力。

地理阅读：培养学生获取和解读信息，调动和运用知识进行综合分析的能力。

物理阅读：了解物理学史，了解科学家的思维方式，深入了解知识的内涵和外延，灵活运用知识，提升自学能力，培养物理思维，理论联系实际，增强解决实际问题能力。帮助学生审题。

化学阅读：增加学生兴趣，满足不同层次学生发展需要，培养学生的科学素养以及理解、分析、运用学科知识的能力。

生物阅读：让学生对生命科学产生兴趣，提升对课堂知识的理解深度。有助于学生做科普阅读题，有助于理论联系实际应用生物学知识，有助于理解前沿科技，能够提高学生准确提取信息的能力，提升语言组织能力。

技术阅读：扩展知识面，加速对技能化知识的理解，增强社会责任意识。

数学阅读：加深对概念的理解，提高分析能力和信息处理能力。

音乐阅读：扩大知识面，更好地理解音乐学科知识，促进文化理解。

美术阅读：加强对艺术作品的背景认识，提高审美能力，深化教学内容。

体育阅读：更好地理解 and 掌握技术动作，有效预防受伤，更加了解健康运动。

语文阅读：充盈生命，陶冶情操，促进文化理解，培育家国情怀。

从教师们的这些价值判断可以看出，这些作用很少有具体知识方面和学科能力方面的，而是超越了知识、超越了学科，是一些更上位的教育价值存在，如理解能力、判断能力、科学素养、人文素养、问题解决、充盈生命等。因此，不论是理论认识上，还是实践经验中，学科阅读的深意主要体现在凸显育人的价值。

二、教师对学科阅读指导现状分析

（一）学科组前期探索奠定了研究基础

在访谈中了解到，大部分学科组在日常教学中都搜集并融入了一些阅读材料，有篇目，有方法，并且体现出了各自学科的特殊性。如高中历史教师孙淑松老师在高二选择性必修中，引领指导学生阅读《史记》和阳明心学中的精选内容，每周给学生发一篇阅读材料，引导学生进行批注式阅读，且教师对这种课外阅读作业全批全改。这样坚持一个学期以后，有效训练学生理解史料、提取信息、加工信息的能力，养成论从史出、有一分证据讲一分观点的缜密思维。政治组教师们课程资源意识最强，总是援引一些国内外最新新闻事件等时政材料和社会生活中相关案例，很好地突出了时效性，来说明解释辩证唯物主义哲学、政治经济学等方面的一些原理，为学生搭建思维的“支架”，促进学生理解。地理学科组从2017年适应高中课改要求，就开始收集阅读文本篇目，从片段到长篇，从自然地理知识到人文领域综合性文章，突出自然地理的规律性和人文地理的时效性。美术组教师平时就给学生推荐过作家传记、艺术流派介绍、名画鉴赏性阅读等拓展性内容，有意识培养学生审美能力。通用技术组注重继承传统技艺，为学生提供传统工艺技法介绍、思维拓展材料和保护知识产

权等阅读内容。很多学科组还为学生推荐了与学科密切相关的整本书，建议学生课外阅读。

（二）多数教师在学科阅读方面有具体行动

知易行难，从观念到行动总是有一定的距离。教师们对学科阅读这件事都有认同，但是行为上如何做是更重要的，这决定着理想是否能照进现实。现有初中和高中教材中本来就有一些小字体或边框中的阅读材料，这些材料一般比较简要。教师问卷中有一道题目是“您在平时的教学中，会要求学生阅读教材中的相关阅读材料吗？”，以此考察教师的教学行为。调查结果显示，71.54%的老师都会要求学生阅读教材中的阅读材料。



图 1：教师是否要求学生阅读教材中的相关阅读材料

阅读教材中的内容只是学生学习的基础性要求，在阅读教材之余，对教师更高要求的学科阅读指导也进行了调研。有一个问题是“您在平时教学中，会给学生提供教材以外阅读材料吗？”近 60% 的老师回答，在教学中偶尔或很少给学生提供教材以外的阅读材料；有 39% 的老师反映经常给学生提供教材以外阅读材料，还有 1.6% 的老师从未提供过教材外的阅读材料。从学科上看，历史组（13 位教师）、政治组（9 位教师）、地理组（8 位教师）在平时教学中经常提供教材外的阅读材料。

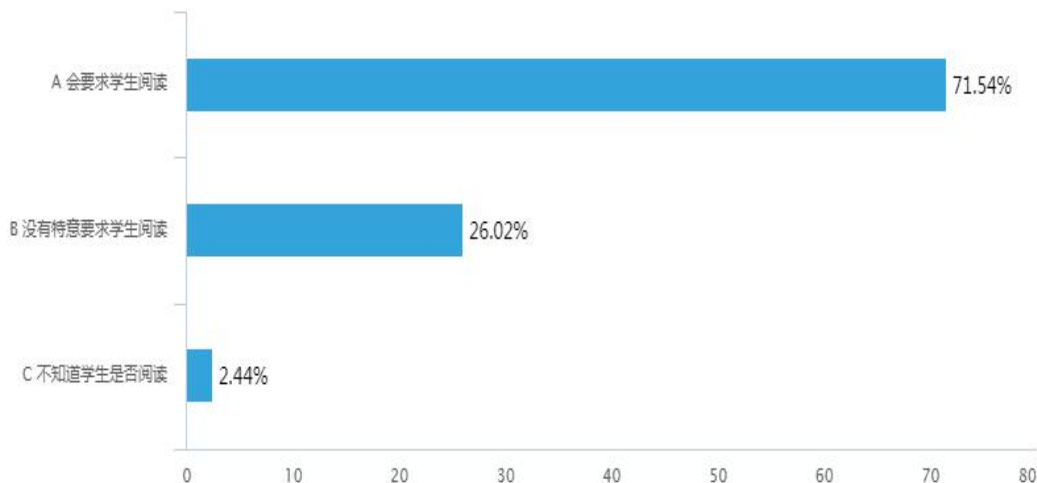

图 2：教师在平时教学中是否给学生提供教材以外阅读材料

对学科组教师，调查中有一道题目是：“如果您在教学中给学生提供了学科阅读材料，资料的主要来源是什么”，超过一半的教师回答“资源是自己积累的”，也有38%的教师回答是从教研组共享得到的，由此可以看出二零一中学教师的主动探索精神和教研组共建共享的教研团队文化。

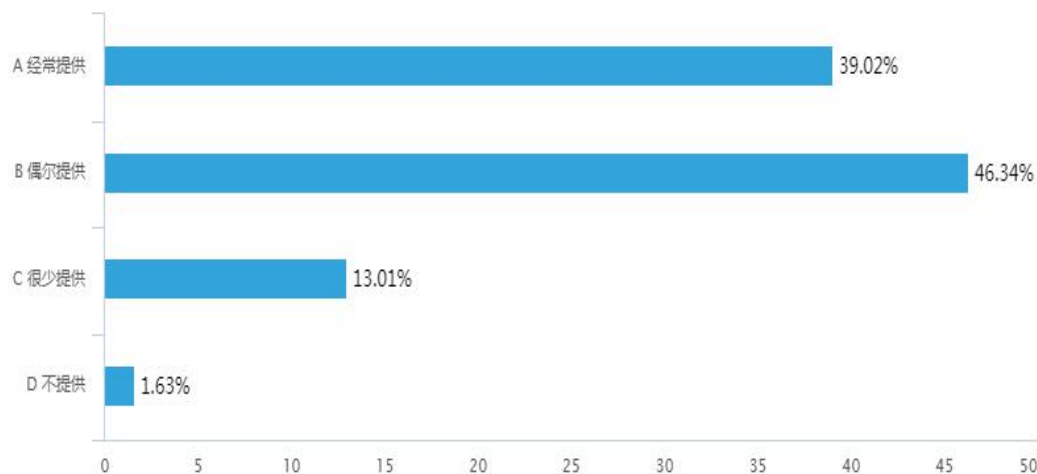

图 3：在教学中给学生提供学科阅读材料的主要来源

教师对获取学科阅读资源的回答中，没有一人是从市、区等上级教研部门或市场图书产品中得到的，这也为我们开展学科阅读合作研究提出了充分的必要性和可行性。

（三） 教师积累了丰富的学科阅读指导策略

二零一中学教师采取的学科阅读类型有：单纯的阅读、批注式阅读和任务型阅读。教师使用的阅读教学策略有：（1）略读与精读结合，反复阅读；（2）带着学生边读边分析，培养阅读习惯；（3）指导学生阅读整本书，学习阅读书籍的方法；（4）提供多样的材料，培养学生提取信息的能力；（5）引导学生进行辨析，改进教与学方式；（6）项目式教学指导学生做论文分享，对重点内容阅读分析；（7）设置疑问，采用议题式学习，理实结合，培养核心素养；（8）在日常教学中指导学生自主阅读，上网查阅资料，根据资料设计问题等。

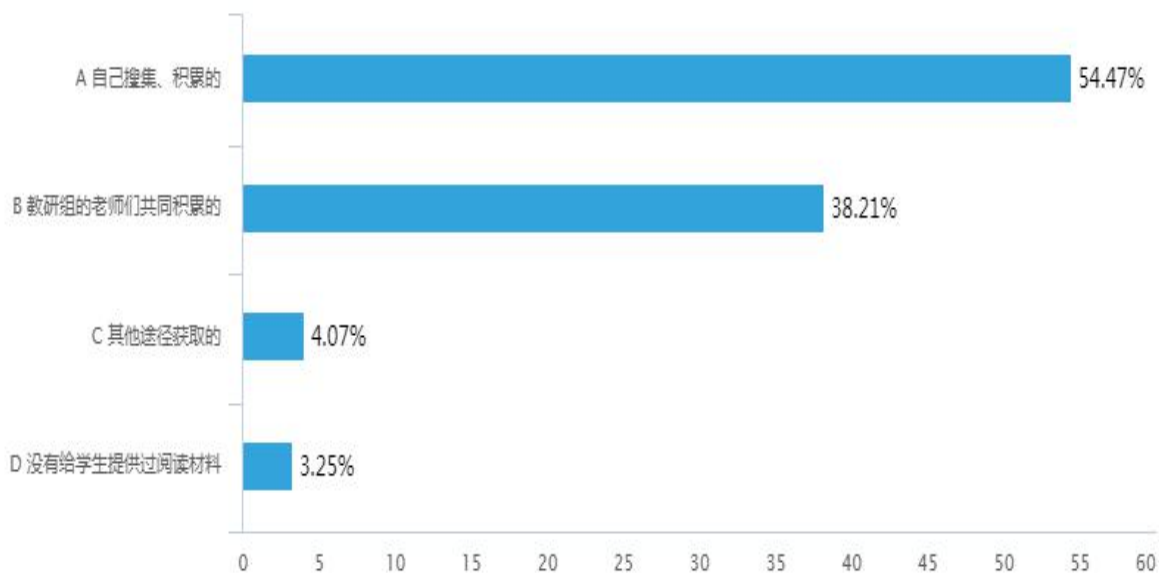
三、教师在学科阅读探索中遇到的问题

（一） 学科阅读质量有待提高

教育领域的任何一项研究都不是从零开始，稳妥的改革都是一个渐进的过程。学科阅读课题必须找到研究的起点，对照理想的目标，确定努力的方向。调研中发现，教师在学科阅读教学策略运用中存在着一些问题。一是学科阅读的质量有待提高。学科阅读还不能满足学科育人深入发展的需

要，教师指导学生学科阅读的时间总体不多，提供的阅读材料偏于知识化，能比较好地提升学生的信息提取与理解能力，但对学生分析、综合、评价能力的培养作用尚未凸显，还不能完全满足核心素养培育和中高考改革的要求。二是阅读评价研究亟待加强，给学生推荐阅读篇目和书目后，学生的阅读效果如何检测。三是学科阅读教学的实施策略和模式有待固化，亟待梳理形成一系列阅读指导策略和教学模式，并根据学生阅读不同发展水平进行个性化的选择与应用。

（二）学科阅读资料缺乏

尽管二零一中学的老师普遍非常优秀，也有主动发展自主探索的意识，但由于平时繁重的教学任务，没有充足的时间和动力去建设一套能够满足学科教学需要的系统完整的阅读资源。调研中有一道题目是“您觉得在教学中，学科阅读资源是否缺乏？”认为不缺乏的教师仅占到 13.01%，大部分教师认为学科阅读资源还是相对缺乏的。从学科上看，地理、生物、历史组有较多老师认为目前阅读资源不太缺乏。这与该组学科平时积累有关，也与学科本身的特点有关，这些学科对阅读资料的依赖性比数学、体育、技术要高一些。



图 4：在教学中学科阅读资源是否缺乏

在教师主观需求方面，超过 52.85%的教师表示，在平时教学中“很需要”有一套系统化的学科阅读资源来指导学生更好地学习，支持本学科更好地教学。38.21%的教师认为“有些需要”，只有 8.94%的教师认为“不需要”整套的学科阅读资源。

（三）课时短缺是学科阅读最大困难

调研中得知，目前，教师认为开展学科阅读的最大问题就是课时紧张，超过 46%的教师表示没有时间布置和指导学生进行学科阅读。开展学科阅读次要难点是选择阅读材料困难，第三是阅读教学效果难以评价。可以说，客观条件上还不足以让所有教师全面关注和探索学科阅读这一新的方向。

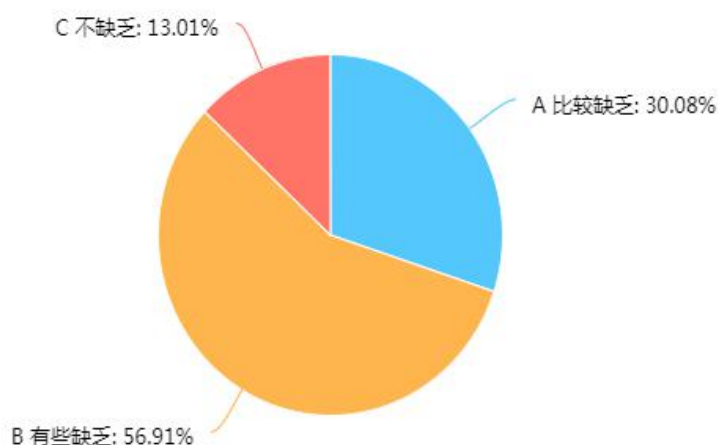

图 5：开展学科阅读遇到的问题

四、学科阅读教学改进建议

（一）阅读材料选择以课标为主要依据

2017年12月，教育部颁布了普通高中课程方案和课程标准，起始年级新教材也陆续进入课堂。当下，教师在阅读资源建设选文时，主要根据核心素养和课标要求选文，要重点关注阅读材料的内容方向、材料本身的难易程度、材料的科学性和趣味性、材料与教材的结合程度，可以依据教材单元主题，也可立足对教材内容的延伸拓展，需要充分结合课标和教材，同时又要预见与中高考命题类型的适应性。

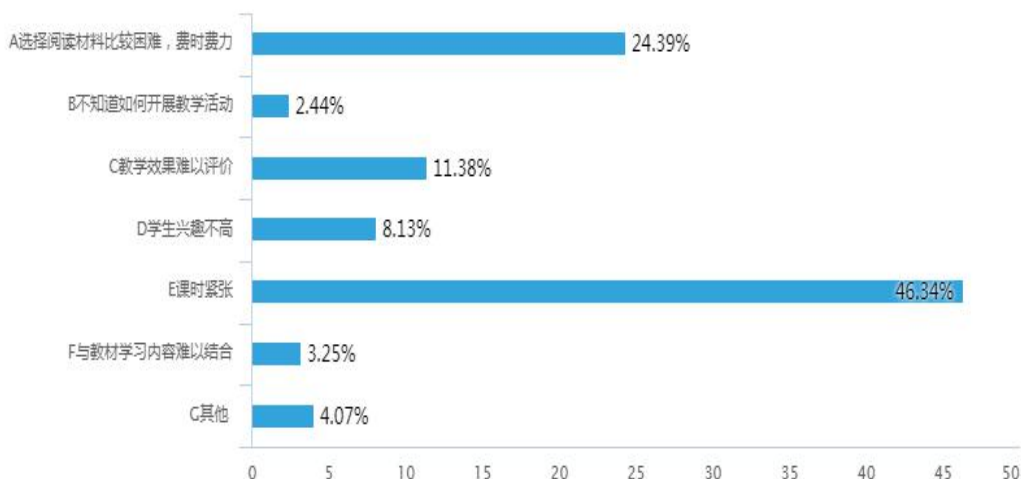
（二）不同学科阅读共同指向阅读素养提升

学科阅读不应只是定位于让学生提取信息，进行知识方面的拓展，而是要着力培养学生的分析、综合、评价等高阶思维能力，整体提升学生的阅读素养。阅读材料的选择要基于学科本质，并结合学科特点，凸显各学科的特殊性。比如政治学科，要注重阅读材料的时效性，注重现实干预；音乐学科要注重与视听结合，除了文本资源，还可开发带有音频和视频的资源；美术学科应注重名画的鉴赏性阅读；生物学科应该科学性与趣味性兼顾。这些都跳出了教学、跳出了学科，从素养培养的高度考量阅读资源建设工作。

（三）学科阅读资源建设要依靠团队协作

二零一中学将学科阅读作为校本研究课题，由校长领衔、教师发展中心具体组织，带动全学科教师一起探索。学校建立了一套团队共研机制，借助于海淀教科院课程中心专业支持，组成研究指导小组和实践小组，营造良好的研究氛围，将学校制度激励和教师自我激励相结合，发挥教师的创造精神。各学科组用了一年多时间开展学科阅读资源建设，10个学科组编写完成了11本学科阅读资源专著书稿，目前已进入出版流程。任务驱动加上制度机制保障，引导教师走向专业自觉、合作研究的道路，以此撬动全校课程教学改革，探索核心素养落地的有效路径，适应中高考改革变化，在以立德树人为导向的新一轮改革大潮中继续乘风破浪，驶向彼岸。

博物馆校本课程开发初探

邢秀清

博物馆像一本教科书，是人文素养的必修内容。博物馆是一扇门，打开它，就可以了解一个地方的过去和现在；博物馆是一部物化的历史，靠近它，就可以穿越时空的阻隔，看看先人们生活的风风雨雨。在那里，每一块石头会说话，每一件展品有故事。在与文物的对话中，如烟往事可以神入为现实经历，抽象的概念可以呈现出鲜活的音容笑貌。基于对博物馆的热爱，101中历史组尝试开设了校本选修课程《走进奇妙的博物馆》。

一、博物馆校本课程开发的必要性

国际博物馆协会对博物馆下的定义为：“博物馆是一个为社会及其发展服务的、向公众开放的非营利性常设机构，为教育、研究、欣赏的目的征集、保护、研究、传播并展出人类及人类环境的物质及非物质遗产。”博物馆具有的独特的育人功能，已经成为世界共识，各国都在探索如何利用其价值，我们也不例外。

历史课程标准对地方和学校实施本课程的建议中，明确提出要加强课程资源的开发与利用，其中特意提到了校外的社会资源，包括历史遗迹、遗址、博物馆、纪念馆、展览馆、档案馆、爱国主义教育基地等，建议学校和教师应充分开发各种校外课程资源，逐步建立校内外课程资源的转化机制，实现课程资源的广泛交流与共享。在核心素养立意指引下的校本课程开发，博物馆是我们首先选择的探索方向。

开设这样一门课程，为学生的人文底蕴留下厚重的色彩，是我们的目的。“博物馆界名著《新世纪的博物馆》中将教育比喻为博物馆的灵魂”对博物馆资源进行分类整理和开发利用，将有利于丰富历史课程，激发学生的兴趣，进而促进博物馆社会教育与学校教育的有效衔接。

二、博物馆校本课程开发的可行性

首先我们有地利之便，北京101中就在圆明园里，圆明园遗址公园、北大赛克勒博物馆、清华博物馆我们触手可及，随时可以约时间去参观。每当国博首博有特展，我们就会精心设计活动带学生参观。博物馆具有实物性、直观性、广博性、情境性、开放性等特点，把课堂设在博物馆，学生很容易产生代入感，对文物，对历史很快产生共情，有了探究的欲望。

其次，我们有一支非常强大的教师队伍，这是一个疯狂迷恋博物馆的团队。志趣相投，爱好与共，有一点空闲，就相约于博物馆。朋友圈里晒的也往往是观展感受，字里行间，发散着热爱的光芒，点点滴滴，都是文物浸润的收获与满足。

最后，人文大气的学风是我校的特色，每次这门选修课开设，学生都热情高涨，学校也最大限度地提供条件支持我们的外出参观。

三、我校博物馆校本课程开发的探索

一门成熟课程的开设，是以前期充分的准备和积淀为基础的。教师在开发与利用博物馆课程资源时，应遵循目标性、思想性和可行性等原则，针对学生和课程资源的实际情况进行设计。我们的探索经历了四个时期。

首先，参观体验。《走进奇妙的博物馆》以国家博物馆“古代中国”、首都博物馆“故都北京”常设展馆的展品为切入点，介绍一些博物馆参观的基本常识，然后带学生走进博物馆，实际参观体验。来到博物馆，可以感受到历史的气息，一件件文物承载着过去的凝重，见证了历史的沧桑，浓缩了时间的味道，成为学生们与过去对话的纽带。

其次，问题导引。教育的终极目标是学生的成长，教师引导着，学生追随着，一个个任务目标的引领下，学生逐级而上，日渐成熟。我们先后参观了北大赛克勒的《敦煌壁画展》、国博特展《大英博物馆100件文物中的世界史》、首博特展《文艺复兴时期意大利艺术、文化与生活》等展览。通过教师先设计问题清单，学生带着问题观展，并提出新的问题再去解决，学生对文物的理解不再是感性的好奇，逐渐进入理性思索的阶段。

第三，品鉴导读。经过一段时间的积淀后，可以提出更高的要求了，于是引导学生自己来品读文物，以器物本身的视觉效果，用自己的眼光去感受当时的生活品质，体会那一时期的社会风貌，并作出自己对这一文物的解读，是这一阶段我们课程的主要活动。结果学生的品读让我们眼前一亮。谭心瑶同学对文物镶贝壳鎏金鹿的品读，超越了文物本身，能体现文化的张力：“汉朝文物。以海贝与铜组合而成，而海贝不产于内陆，在汉时显得十分珍贵。这件青铜器属于精美的工艺品。鹿是卧状，以海贝为鹿身，鹿体鎏金清晰可见。鹿首耳后及角伸于海贝，以将铜与海贝主体紧密固定，鹿腹及四肢蜷缩，边缘上卷。造型新颖别致，以铜与海贝组合为鹿，以海贝的花纹表现鹿身的花纹，匠心独运，为汉代独特的艺术风格。人类的艺术发于对自然的观察，原始人在岩壁上描绘了动物，便是绘画的起源。西汉时的青铜器纹样也同样包含了动物的元素在其中，本件更是取材于自然，以自然一物直接描绘另一物形象，并以青铜为辅使形象更加生动，体现出独特的生命活力。”王宇琪同学对文物王子午鼎的品读，能从一个时代的特点出发进行思考：“一个时期的作品，就像是一个时期的一面镜子。楚王好细腰，宫中多饿死。三足鼎，鼎的中部“穿戴”着一条精细的花纹带，这条刻纹“束”出了鼎婀娜的身姿，使得上下粗细有致，必有风韵。正是这别具一格的束腰器形，直接的反映了当时楚国以杨柳细腰为美的风尚。王子午鼎出土于河南，它并不是孤身一人深埋于土下，历经几千年沧桑，苦待岁月寂寞，他还有六个孪生弟弟，器形刻纹均一致，只不过小了些。”

最后，升华创作。学生对单个文物的品读逐渐熟练后，我们探索了第四个阶段，那就是创设情境，对整个展览进行入境式的再创作。例如在参观首博特展《大元三都》时，我布置的任务主题是“神入元都”，要求学生在观展的基础上，写一篇题为“回到元都做_____”的文章。

为了激发学生的兴趣，我自己先写了一个下水文：“好不容易来一次大都，我揣上一份地图逛一逛大城市。首先要去大名鼎鼎的商业街羊角市扫货。正东张西望时，一匹快马疾驰而过，原来是

快递小哥，显然有紧急投递。刚缓过神来，对面熙熙攘攘过来一支队伍，不知是哪个王爷路过，侍从们带着一应俱全的生活用品，我看上了一个带靠背的马扎，真是高端。啊我看到了萌萌哒的骆驼，上前问问价格，牵骆驼的胡人却说：骆驼不卖，只卖驼背上的兽皮。继续前行，路边一个抄着手腋下夹着把菜刀的小伙子吓我一跳，他这是要拼命吗？我绕过他，看到了一个精致可爱的火盆架，还有一个青花鸳鸯纹大盆，可是我拿出钱刚要买，掌柜的却说不收纸币。罢了不买了，去看看热闹吧，前方吹拉弹唱的是在上演杂剧《木兰从军》，尤其是那个边打板儿边吹口哨的配角，如此抢戏。我大声叫好，却被身边的人推醒，原来是做了一个梦，谁让历史老师布置了一个参观首博大元三都的作业呢。”

学生积极性非常高，杜益萌的《梦醉瓷魂》写到：“梦回元朝，我竟成了浮梁瓷局的一名技工。我制青花。青花瓷雅致素洁，于素坯之上勾勒图案，笔法精致。或描绘花团锦簇的牡丹，花朵争妍攒斗、竞相开放，其美富贵。……制瓷是一个飘飘然享受的过程，我时常陶醉于瓷器的气息。瓷器的味道，来自其由内而外质感凝重的恬淡，来源于瓷魂，是泥土经历了火中的涅槃，又被近千年的风雨洗刷，也因此拥有来源于远古的凝重气息。宁静而淡泊，博大而宽广，只是将肃穆呈于世人，令人回味无穷。秋叶飘摇，一梦千朝。百年欢宴，瓷魂几许？”这是对细节的描绘。

马晨阳的《无言的王朝》里写到：“他人站在那儿，魂儿却飘回了八百年前的某一个平常的秋天。一天早晨起来，先得把自己家种的各类果子挑到和义门外，抢占人流最大的街口，趁着果子新鲜卖出去。有时候赶在集市散场之前收摊，便到钟楼附近的米市面市上买些必需的东西。偶尔手里头有闲钱了，他愿意到省前东街的文集市去淘换些书册，或者是丽正门的菜市买些什么改善伙食。他最喜欢手头没有活做的下午，可以在瓦舍好好地听一场戏，或者在院子里读书。按照元代统治者的规定，自己并不能拥有一个正儿八经的名字。除此之外，倒并没有感受到所谓四等人的待遇，或是传说中黑暗的社会环境，和其他封建王朝没有什么两样。小马同学幡然醒悟。课本上对于元朝的着墨不多，因此元朝的种种制度，掩藏在紧闭的沉默无言的大门背后，被历史的风沙平添了一层神秘的意味。”这是对时代宏观特点的探索。

喜欢博物馆的学生一定是高素质的孩子，因为，他们眼中有他人，他们心中有世界。从横向说，无尽的远方，有无数的人们都与我有关系；从纵向看，那些从远古款款走来的人与物，赋予了每个学习者洞察现实的视角和胸怀。从这些作品中我们可以看出他们的成长，也看到了他们对历史更理性的理解。我把学生的优秀作品推荐到了《中学时事报》，被采纳后发表。

总之，经过几年的探索，我们的博物馆选修课程不断深入，支持我们的是对文物共同的热爱。历经千年的时光雕琢，文物见过了多少沧海桑田，今天带走我们瞻仰的目光，走向也许比我们还要久远的未来。我们的生命都有消逝的那一天，唯有留下的遗址遗迹见证着历史的发展，在文物面前，孩子们无言却在思考。这大概就是博物馆课程开发的最大意义。

叙事性文本整体感知能力的表现特征和教学改进策略

侯杰颖

在 NAEP 阅读评价框架体系中，将复杂的阅读过程离析为四方面能力，整体感知、形成解释、联系自身、作出评价，并认为通过这四个方面，可以有效检测学生的实际阅读能力。在北京教育科学研究院学业标准项目组制定的《义务教育学业标准与评价（小学语文）》中，整体感知与获取信息、形成解释、作出评价、实际运用，被列为阅读理解五大核心能力。“整体感知”是阅读过程中的重要环节，就小学阶段而言，是阅读能力培养的重点和难点。“整体感知”首次出现在 1992 年《九年义务教育全日制初级中学语文教学大纲试用》。2001 年《语文课程标准（实验稿）》和现行 2011《义务教育语文课程标准》中也有阐释。将“整体感知”放在“汉语言文字的特点”的语境中严谨表述，并提升到语文教育的三大特点之一。

基于以上，从阅读主体学生的角度出发，研究高年级小学生在阅读叙事类文本时整体感知能力的表现特征。将整体感知能力分为整体感知文本内容、文本结构、文本情感三个维度。基于学生在整体感知阅读能力方面的层级表现和水平分布，确定该能力发展的障碍点，提出教学建议以便设计符合不同层级阅读水平的提升路径和策略，从而促进学生整体感知能力的持续发展，提升学生的阅读能力。

一、设计阅读测试，完善评价量规

1. 从课内课外选取 3 篇文本，围绕叙事类文本“整体感知”阅读能力的三个维度，即整体感知文本内容、整体感知文本结构、整体感知文本情感，设计小学五年级阅读测试题目。三篇典型文本，阅读难度不同：《慈善的不是钱，是心》这是一篇记叙文，按照事情发展的顺序记叙，事情的起因、经过、结果清晰明朗。《我的伯父鲁迅先生》通过多件事写一个人，倒叙的写作顺序，先果后因，几件事之间密切关联。《秋天的怀念》是一篇叙事性散文，叙事结构相对复杂，以明线、暗线两条线索串联起发生在“我”和母亲之间的事，在写人叙事中抒发了感受和情思。

2. 基于 SOLO 分类理论对学生的学习成果进行考评和分等。SOLO 评价的目标是学习者学习行为的结果，透过学习结果，判断学生在回答某一具体问题时的思维结构处于哪一层次。从学习结果在结构上的复杂程度出发，评价学生的学习质量。由此将学生的行为结果分为五个不同的水平，即前结构水平，单点结构水平，多点结构水平，关联结构水平，抽象拓展结构水平。评价目标的界定清楚，目标明确，具有较高的评价效度和信度。依托 solo 分类理论，同时结合五年级学生的实际水平，设计评价量规。从学生作答结果在结构上的复杂程度出发，了解学生在整体感知文本内容、文本结构和文本情感时的思维水平。

评价内容	评价等级及标准描述			
	前水平	基础水平	提高水平	发展水平
整体感知 文本内容				
整体感知 文本结构				
整体感知 文本情感				

二、数据分析与个案访谈，梳理整体感知能力表现特征

1. 选取 S 学校五年级两个教学班学生作为调研对象，先后完成三篇文章整体感知文本内容方面的阅读测试。统计每层级人数和百分比，明确在整体感知方面学生的主要问题、主要困难。

2. 在学生答卷后，针对学生作答情况，每个测试的每个层级，选出部分学生进行一对一访谈，进行个案分析。了解学生的思维过程，更加有助于进行层级表现描述。

3. 分析学生的案例表现，结合访谈了解思维过程，总结出整体感知三领域的层级特征和具体表现。

在整体感知文本内容时，基础水平表现为能够从文本中选取单一或少部分信息概括文章大意，忽略重要信息，内容不全面、不完整。提高水平表现为能够结合文本中大部分信息概括文章大意，要点全面，内容完整。但信息间的关联度不够，语言啰嗦，不精练，不简洁，概括性不强。发展水平表现为能够整体把握文章大意，要点全面，内容完整。内容要点间建立关联，分清主次，合并相关信息，语言概括性强，表述简洁清晰。在整体感知文本结构时，基础水平表现为只能从文本中选取单一或少部分信息整体感知文章的结构，片面地判断文章的表达顺序及基本表达方法。提高水平表现为能够结合文本中大部分信息整体感知文章的结构，了解文章的表达顺序，初步领悟基本表达方法。但是各信息之间没有建立关联或者关联度不够，思维链不完整。发展水平表现为能够找到关于结构的全部信息，并且按照文章结构特点，各信息之间建立关联。准确地体会文章的表达顺序，准确全面地领悟文章的基本表达方法。在整体感知文本情感时，基础水平表现为能够结合文本中单一或少量的显性信息，体会此时此处的人物情感。提高水平表现为结合文本中的显性信息和部分隐性信息，体会人物情感，较全面，较完整。发展水平表现为能够结合文本中的显性信息和隐性信息，揣摩人物情感，完整地把握情感发展脉络，探究情感背后的成因。

三、基于表现特征，提出教学改进建议

1. 设计有具体学习项目支持的教学流程

基于整体感知的思维路径，设计教学流程，并辅以学生学习工具，提示给学生操作方法及每一步的操作目的，让学生整体感知文本内容、情感、结构的思维路径可视化，一步步达成最终目标。

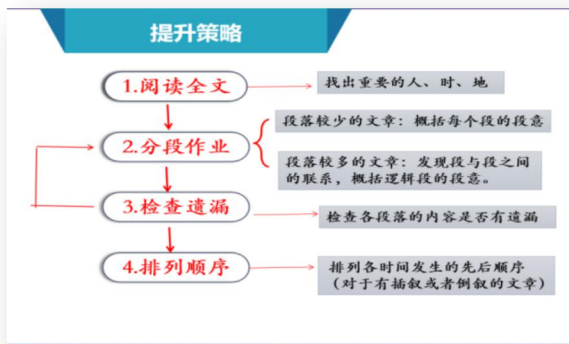

从基础水平到提高水平——全面与完整

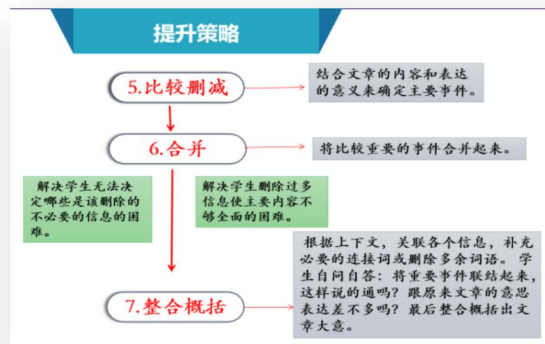

从提高水平到发展水平——简洁和精炼

2. 建立依托语文教材的文本训练库

对高年级语文教材进行梳理，利用教材中的典型文本，构建文本训练库，4册书，共32篇课文，贯穿高年段两年的学习，根据课文的文本特点，提供相应的教学策略，从内容、结构、情感等不同维度，有针对性地培养学生整体感知的能力。在日常教学中有目的、成系列地进行整体感知能力的训练，在训练中实现语文素养的扎根。

3. 创建师生共用的评价标准

评价标准切实可见。教师明了整体感知能力的不同层级表现，明确教学的方向。同时，评价标准供学生使用。在阅读实践中，师生共同讨论能力评价标准。学生根据标准，检视修改自己的整体感知阅读成果。在不断的阅读——交流——检视——修改的过程中，阅读成果趋向“最优化”，在这个过程中逐渐形成阅读经验。学生真正成为学习的参与者与评价者。

回顾整个研究过程，力争基于solo分类理论，建立阅读能力评价模型，促进阅读教学改进，促进学生阅读能力的持续发展，培养独立的阅读者。

从《长方体认识》谈学情分析对变革学习方式的作用

孙雅娟

一、问题提出

认知心理学家布鲁纳曾说的：“个体的认知能力与其获得知识的方式存在一定的联系。”数学学科中的知识内容与基础技能的习得均需要在课堂学习中经由学生参与的学习活动内化为学生自己的知识结构体系。因此学习方式必定影响着学生认知能力的提升。那么对于每个教学内容而言，什么样的学习方式更适合，更有利于学生学习？现有的学习方式需不需要变革？如何变革？想要回答这些问题，一方面需要教师对执教内容有深刻和全面的认识，另一方面更需要对学生有深刻和全面的认识。因为学生才是学习的主体，依据学生学习的特点、规律，从学生学习的整个“旅程”进行学习方式的设计与实施，才能使学习方式更适合学生这一学习主体。笔者选择《长方体认识》一课进行了学情调研，以期发现学情调研在学习方式变革中的作用。

二、研究设计

（一）调研对象

完整的学情分析应包含课前、课中和课后三个监测过程。因此，在调查对象的选择上，一方面从五年级14个教学班中随机选取了50名学生作为调查对象进行学习前测。在学习前测中，我们将充分采用观察法和访谈法监测学生整个前测学习过程，以弥补课中监测的缺陷。另一方面从六年级12个教学班中随机选取了100名学生作为调查对象进行学习后测。

（二）学生学习水平划分依据

对于学生在学情分析中出现的“千差万别”的表现，我们应该依据什么来说明什么样的教学定位和学习方式更适合学生的发展呢？《长方体认识》属于图形认识的范畴，因此本次调研中，我们主要依据范希尔的几何思维水平发展理论对学生的学习水平进行划分。范希尔几何思维水平发展理论将学生的几何思维划分为五个水平，由于小学阶段学生至多发展到第三个水平，因此本文中主要引用前三个水平的论断，即：

水平1:视觉。儿童通过整体轮廓辨认图形，能画图或模仿画出图形，初步描述图形，但无法通过图形的特征或要素名称来分析图形，也无法对图形做概括的论述。

水平2:分析。儿童能分析图形的组成要素及特征，并且在此基础上了解图形的一些特性，利用特性解决几何问题，但无法解释性质间的关系，也无法了解图形的定义。

水平3:非形式化的演绎。儿童能建立图形以及图形内部性质之间的关系，能探索图形的内在属性和其包含关系，使用公式与定义及发现的性质做演绎推论，但不能了解证明与定理。

范希尔几何思维水平发展理论还指出：学生几何思维发展水平是顺次的，但却又是不连续的。学生在进入某一个水平之前，必须要掌握好在这之前的水平的大部分内容。

三、研究过程：依据学情调研的量化结果看变革学习方式的必要性

（一）课前学情监测

我们先后进行了两次课前学情监测，其侧重点及收获各有不同，具体分析如下：

1. 第一次前测：了解学生已有的生活经验和认知结构，确定学生现有几何思维水平。

题目：你能在周围找到长方体的物体吗？

访谈五年级，50人

找到		找不到
5 及 5 个以上	5 个以下	0
46 (92%)	4 (8%)	

结论：100%的学生能够在日常生活中分辨出长方体，而且绝大多数学生对长方体的认识还是比较丰富的。说明学生能按照外观来识别长方体，已达到水平 1。

2. 第二次前测：哪种学习方式对学生几何思维水平的提升更具推进作用？

查阅了三个版本的教材，发现以往的学习方式是以观察和操作为主的探究性学习。具体活动包括：

（1）观察长方体，并对观察到的特征进行验证：

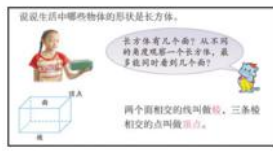

（2）用 12 根小棒搭建长方体：



（3）选择合适的长方形拼成长方体：



对长方体特征的认识是从整体感知“体”，到分步认识点、线、面，具体刻画特征的过程，对应着几何思维水平 2。除图形特征外，图形关系的学习也是非常重要的内容。图形的关系具体分为同一图形各个要素之间的关系和不同图形之间的关系，对应着几何思维水平 3。上述三种学习方式能否很好地帮助学生发展到水平 2、水平 3？此外，小棒搭建长方体和选择长方形拼成长方体都是以制作长方体为目的，那直接让学生自己设计长方形再拼成长方体是不是也可以？观察、小棒搭、选长方形拼，画长方形拼这四种学习方式哪种对学生几何思维水平的提升更有意义？

题目：观察老师的这个长方体，关于长方体你知道了什么？

访谈五年级，50人

面	棱	顶点
100%	86%	54%

结论：大多数学生对长方体要素的关注顺序是面、线、点。这一点与范希尔几何思维水平发展理论吻合，即：图形是由一些要素组成的，学生对于几何图形的各组成要素在感知时是有选择性的。对于比较明显的、突出的要素感知起来比较容易，而对那些不明显的、不突出的要素则感知困难。面的特征是最为显性，相对而言棱和顶点的特点相对隐性和复杂，部分学生是关注不到的。我们再对此结果进行更为细致的划分：

	人数	不同表现	人数
关注面	50 (100%)	有6个面	21
		有6个面且都是长方形	12
		有6个面且对面完全一样	10
		有6个面，都是长方形且对面完全一样	7
关注棱	43 (86%)	长方体有棱	1
		长方体有棱，有12条棱	35
		长方体有棱，有长度相等的棱	5
		有三组长、宽、高	2
关注顶点	27 (54%)	有顶点（有角）	20
		有顶点（有角），有4个角	2
		有顶点（有角），有8个角	3
		有顶点（有角），都是直角	2

结论：在50个关注到面的孩子中，有21人仅关注到了“有6个面”，对于面的形状及相互之间的关系并没有进一步的描述。在43个关注到棱的孩子中，有35个孩子停留在了对棱数量的描述上。对于顶点，不仅关注的人数少，而且其中绝大多数只看了有顶点而已，甚至有些认识完全是错误的。由此我们再次肯定：孩子们对于长方体面的关注大于对棱和顶点，对于棱和顶点的认识是非常欠缺的。因此这种以观察验证为主的探究式学习，能够帮助所有学生触碰到水平2，但学生在水平2上的表现差异性是比较大的，对学生几何思维水平的提升未起到良好的推动作用。

选取五年级25人（在第二次前测中能够同时关注到面、棱、顶点三个要素的孩子），将其随机分为三组，A组：8人，B组：8人，C组：9人。让三组学生进行不同的学习操作活动，然后进行量化对比。

A组题目：请你从所提供的小棒中，选择适合的小棒搭成一个长方体。



B组题目：请你从8个面中挑出一些，拼成长方体。

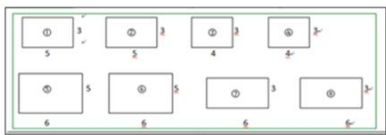

C组题目：请在方格纸上自己设计出长方体的6个面，填好表格，最后制作成长方体。

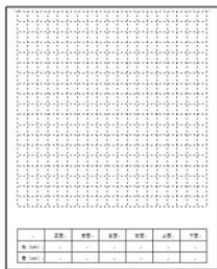

对比三组数据：

	A组(8人)	B组(8人)	C组(9人)
正确	8	6	5
不正确	0	2	4

对比三组数据发现：A组学生全部成功搭成了长方体，B组和C组两种操作活动造成的差距似乎并不是很明显。但我们继续划分C组孩子的“作品”，我们会发现，在制作成功的5人中，有4人制作的是特殊的长方体（即其中两个面为正方形的长方体）。

我们鼓励这4人继续制作一般长方体。最终有2人制作成功。那么以此为标准我们再次进行数据汇总，差距就比较明显了。

	A组(8人)	B组(8人)	C组(9人)
正确	8	6	2
不正确	0	2	7

为什么会产生这样的差距，我们对这25个孩子全部进行了访谈：

(1) 针对制作成功的16个孩子：你真棒，你怎么一次就制作成功了呢？

(2) 针对制作失败的9个孩子：第一次没成功，你觉得咱们的问题出在哪？

		典型回答		
A组	成功	8	我就是选了一样长的小棒，每组4根，选了3组，一共12根，一下子就搭出来了	8
B组	成功	1	我想到了相对的面要完全一样，就选了3组	4
		2	我选了3组一样的面，然后想着面相接的时候，相接的那条边得一样长	2
	失败	1	我也不知道该怎么选才能对？光选了3组一样的面，不行吗？	1
		2	我觉得我选的时候，盯着相对的面了，没想到它们还得连一起呢。	1
C组	成功	1	画了3组一样的面，然后就成功了	2
	失败	1	不知道问题出在哪儿	2
		2	光考虑相对的面一样好像不行，相邻的面也得考虑	5

结论：A组学生所经历的学习方式，成功率达到100%，这种学习方式仅丰富了对棱的认识，仍旧缺失对面和顶点的认识。B组学生所经历的学习方式，学生都关注到了相对的面完全一样，只有不到50%的学生在活动中意识到了相邻面之间的关系，意识到了棱的存在，关注到了棱与面两个要素之间的关系。C组学生虽然成功率最低，但在经历活动后，9人中共有7人意识到棱的形成过程，关注到了面与棱的关系。因此相比较而言，独立制作长方体的学习方式比选搭或选拼长方体更能暴露学生的困难点，完成从水平1到水平2的过渡，并有可能促使学生过渡到水平3。

此后，我们让所有学生经历了独立制作长方体的活动，然后让他们观察分析刚才由C组学生所填写好的全部表格，我们又发现：25人中有18人能够通过观察表格将自己的操作过程与表格中的数据联系起来，关注到了邻面，并且能够准确在相应长方体中找到每个棱的位置，也就是说他能够意识到每条棱是由哪两个面相交而形成的。还有15个孩子通过研究所有的表格，他能够感受到有每个表格中最多只能出现3个不同的数据。结合自己的长方体，在自己的推理中归纳出这3个数据就是长方体的长、宽、高，而且都是有4组。这其实就是归纳的过程，而且是一个不完全归纳的过程，说明学生达到了较高级别的水平3。

（二）课后学情分析

题目：一个长方体棱长总和是120厘米，相较于一个顶点的三条棱的长度之和是（ ）厘米。

六年级，100人

正确	错误				
68%	32%				
	40	20	10	15	60
	$120 \div 3$	$120 \div 6$	$120 \div 12$	$120 \div 8$	$120 \div 2$

结论：仅有68%的正确率。在错误的答案中，40和10的占绝大多数。答案为40的学生认为长、宽、高各有4条则一共有3组，因此用 $120 \div 3$ 。而答案为10的学生则知道长方体有12条棱，却忽略或者不理解“相交于一个顶点”。而这背后的根本原因则在于学生对长方体棱长的概念及性质理解不透彻。这说明以往的学习方式并没有帮助学生解决思维上的难点，学生对棱和顶点的感悟仍旧不清晰。从另一个角度验证了我们课前学情分析中所获得的结论，变革学习方式势在必行。

四、研究结论：依据学情分析变革学习方式以促进思维水平的提升

（一）依据学生思维起点，形成促进学生理解的核心问题

真正的学习一定是从问题开始的。教学设计与学习方式不符合学生的学习需求就会造成这样两种情况：起点定位过高，学生提出问题但没有办法解决问题，在学习时会出现思维障碍，进而导致对所学的内容一知半解，被动接受。起点定位过低，学生提出的问题又不具挑战性，课堂平淡无味，学生思维得不到提升，使学生无法体验和感受数学思维的魅力。就像著名教育心理学家奥苏伯尔说过的那样：“影响学习的唯一最重要的因素就是学生已经知道了什么，要探明这一点，并据此进行教学。”

从学情分析结果可以看出，学生在深入学习长方体之前其思维水平已经到达水平1。如果仍旧只采取以观察验证为主要活动的学习方式，一方面，低估了学生的思维起点，使学生在水平1上停滞不前；另一方面，他们不会有意识地去观察两个邻面的关系，也就没办法发现棱的存在，使那些即便到达了水平2的学生仍旧存在认知上的不足。而让学生自己画长方形制作长方体的活动，则可以让学生在活动中不断地向自己提出问题：为什么只考虑相对的面完全一样不行？为什么会有3组不同长度的棱？……在学生不断提出问题、回答问题的过程中使学生的思维水平向水平2、水平3迈进。

（二）依据学生思维难点，设置合适的“思维支架”

无论是学生的后测与前测都反应出，相对于面，学生对棱的认识是困难的。对顶点的认识更在其后。这是因为棱，不是简单的线，它是长方体两个邻面的交线，通俗一点说是两个面的公共边。通常我们都不太重视棱的认识，用长方体的框架认识代替了棱的认识，这其实是一种失败的教学，在学生心里，棱已经脱离了面而单独存在。用小棒搭长方体的学习方式只是再继续加重棱的这种脱离体验，没有让学生加深对棱的认识。使学生在水平2上停滞不前。棱的认识要由教师教授，学生被动接受吗？

荷兰数学教育家弗赖登塔尔一针见血地指出：“要知道，泄露一个可以由学生自主发现的秘密，那是坏的教学法，甚至是罪恶。”通过学情调研我们可以看到，在用画长方形拼长方体的过程中，无论学生是一次设计成功的，还是在失败后修改成功的，他们都经历了三维——二维——三维的思维过程，将长方体的要素之间建立关联，这包括让学生体会到相对面之间的关联；相邻的面之间的关联；12条棱之间的关联，面与棱之间的关联……，制作长方体就像一个“支架”，学生依据这个支架再次深刻地塑造长方体的形状特征，发展学生的空间观念。并且这个“支架”将学生头脑中一系列的思维活动外显出来，也为教师适时干预的时机提供了参考。

当然，制作长方体的活动可以是“支架”其他操作活动学习方式也可成为“支架”。但我们认为这种学习方式一定要能够体现面、棱及顶点的形成过程，让学生经历棱、顶点的形成过程，进而使学生感知到面与面，面与棱几个要素之间的关系，学生才能完善水平2的学习，并向水平3迈进。

（三）依据学生思维上升的空间与可能性，生成推进学生主动建构的思维过程

达到水平3的学生“能形成抽象的定义，区分概念的的必要条件和充分条件”。处于这阶段的学生能注意到不同图形性质之间的联系，并能进行一些非正式的推理。但想象和推理都属于学生内在的思维品质，它们存在于学生所有的学习活动当中，且它们必须借助观察、操作等具体活动产生作用。通过本次学生调研我们可以看到当引导学生对数据表格进行观察分析时，学生能够在头脑中还原出他们刚刚用长方形拼长方体的过程，并结合这一过程进一步推理出长方体各棱之间的关系，想象出面、棱、顶点三个要素的位置关系，形成关于长、宽、高的概念。这样一个思考过程为学生提供了思维水平进一步提升的可能，从较低的水平3到高一级的水平3。而原有的学习方式则完全没有为学生提供进行这些探索的可能。

通过对《长方体认识》的学情分析，我们看到学情调研有助于我们变革现有的学习方式以适应学生的真实需求。在后续的研究实践中，我们将进一步扩展学情调研的研究范畴，从多个学习领域探讨如何借助学情调研进行学习方式的变革。

古诗词在初中物理教学中的应用研究¹

胡雪兵

一、问题的提出

(一) 选题缘由

1. 方针政策的要求

我国“国家中长期教育改革和发展规划纲要（2010—2020年）”明确指出“要加强中华优秀传统文化教育。”2014年教育部发布《完善中华优秀传统文化教育指导纲要》，要求进一步加强新形势下中华优秀传统文化教育。

2. 素质教育的要求

素质教育对人才的培养提出了科学素养与人文素养兼备的新目标，物理学是学生科学素养的关键成分，而学习和欣赏古诗词，对每个人在人文素质方面的提高很有帮助。

著名物理学家杨振宁曾引用诗句：“性灵出万象，风骨超常伦”来描述狄拉克方程和反粒子理论，由此可见，诗词歌赋与物理学有着和谐而统一之处。

3. 文理融通的需要

早在上个世纪初，蔡元培先生就高瞻远瞩地提出了要在大学教育中“融通文理”。在21世纪的今天，自然科学与人文社会科学从研究对象到研究方法正日益交叉结合，科学技术与社会愈来愈紧密地联系在一起，这些都说明：文理交融应当成为时代的潮流。将古诗词应用于物理教学，正是这一时代潮流的需要。

4. 学生兴趣的需要

为了在传承古代文化的同时获益隐藏其中的物理知识，为了保证研究的科学性和针对性，课题组用问卷星对初三139名学生做了问卷调查，回收试卷137份，其中有48.97%的学生对古诗词比较感兴趣；有42.53%的学生对物理比较感兴趣；97.81%的学生认为古诗词对学习物理是有帮助的；48.18%的学生非常愿意、26.28%的学生比较愿意利用古诗词来学习物理知识。

基于以上原因，本课题组提出了“古诗词在初中物理教学中的应用研究”课题。

(二) 研究意义

1. 有利于增强学习物理的兴趣

将物理知识渗透在我国优秀的古诗词中讲解，有利于激发学生学习兴趣，有利于提高物理课堂效率。

2. 有利于语文和物理学科的融合

将物理知识渗透在我国优秀的古诗词中讲解，有助于融通语文和物理知识，对于学生的古典文

¹本文是市教育科学“十三五”课题“古诗词在初中物理教学中的应用研究”成果。课题负责人：胡雪兵

学审美能力和对物理知识的深刻理解都具有促进作用。

3. 有利于学生核心素养的形成

将物理知识渗透在古诗词中讲解，是可以同时满足课程标准和学生自身发展需要的一种教学方法，对学生学习活动的多方因素都有良好的促进作用，有利于学生核心素养的形成。

二、研究设计

（一）研究目标

1. 整理古诗词并形成以物理知识为专题划分的诗词库

将初中物理的每一部分内容都配上相应的古诗词，这些古诗词首先在小学六年和初中三年的语文教科书中选取，其次在课本以外的优秀古诗词中选取。并将这些古诗词按照物理学力、热、光、电四部分内容进行分类形成诗词库。

2. 探索出古诗词在初中物理教学中的应用策略

探索古诗词在“课堂引入”、“新课讲授”、“课后巩固”三个环节的应用策略。

（二）研究内容

1. 古诗词中蕴含物理知识的分类研究

(1) 整理中小学语文课本中蕴含物理知识的古诗词，并将其按物理知识体系分类。

(2) 没有在语文课本中找到对应古诗词的物理知识，在课本以外的优秀古诗词中选取与之对应的古诗词。

2. 古诗词在初中物理教学中应用策略的研究

(1) 古诗词在“课堂引入”环节中应用策略的研究。

(2) 古诗词在“新课讲授”环节中应用策略的研究。

(3) 古诗词在“课后巩固”环节中应用策略的研究。

3. 古诗词的应用对学生学习物理的兴趣和跨学科解决问题能力的研究

研究前后，通过调查问卷分析古诗词的应用是否可以提高学生学习物理的兴趣、提升学生跨学科解决问题的能力。

（三）研究方法

1. 文献法：查阅文献，围绕关键词整理相关资料，分析归纳形成本课题的研究基本理论框架。

2. 行动研究法：在研究的过程中，根据学生的学习情况不断调整古诗词在初中物理教学中的应用策略。

3. 调查法：在研究前、后，通过调查问卷调查古诗词的应用是否能提高学生学习物理的兴趣以及跨学科问题的解决能力。

四、研究的实施过程

（一）在物理学习中古诗词应用情况的调查研究

1. 调查时间

2017年11月6日。

2. 调查对象

在榆堡中学初三年级全体学生。

3. 调查内容

学生问卷主要从个人对诗词的兴趣，对“物理诗词”的了解和认识，对诗词中蕴含物理知识的掌握情况三方面进行调查，以期能够正确全面地把握诗词在初中生物理学习中的使用现状。

4. 调查方法

问卷调查法。

5. 统计工具

本次调查使用的是课题组自行研制的问卷，借助问卷星统计软件对测评数据进行统计与分析，数据分析具有科学性。

6. 调查步骤

- (1) 设计试卷（2017年10月）
- (2) 发放与回收试卷（2017年11月初）
- (3) 统计、分析数据（2017年11月中旬）
- (4) 撰写报告（2017年11月下旬）

（二）古诗词分类整理的研究

初步整理蕴含物理知识的古诗词，整理的内容为：诗句、出处和作者、原意、诗句中蕴含的物理知识，并将其按力、热、声、光、电的知识体系分类。

（三）古诗词在初中物理教学中的应用策略研究

诗词中对物理现象的描述还是相当精准与形象的，有的例子浅显易懂，适合于新课的导入；有的例子属于对知识点的拓展，适合于对知识的巩固与应用，可以根据不同的需要灵活选择诗例来帮助学生物理知识点的理解与学习。

课题组根据诗句的特点，将诗句应用于“课堂引入”、“新课讲授”和“课后巩固”三个环节，并初步确立了各个环节的应用策略。

五、研究成果

（一）在物理学习中古诗词应用情况的调查结果

1. 结论

通过学生问卷调查分析的结果，得出以下结论：

- (1) 绝大多数学生愿意通过古诗词来学习物理知识。
- (2) 教师没有充分重视诗词在物理教学中的应用。
- (3) 学生对诗词在物理学习中的使用不够熟悉，主要原因是由于无处索取系统汇总的诗词实例。
- (4) 诗词融入初中物理课堂的现状不容乐观，种种原因使这种新颖别致的教学手段没有得以普

遍的应用。

2. 建议

为了更好的将古诗词融入物理教学中，对能够体现初中物理知识的诗词进行整理、总结，设计并实践在物理教学中引入诗词的具体教学案例。

（二）整理蕴含物理知识的古诗词，并将其按物理知识体系分类

下面以力、热、声、光、电各举一例说明。

1. 力学

古人对于力的原理并不一定明白，但是却对力的作用效果根据自身的生活经验给出了生动形象的描述。熟悉背诵这些诗句，同时弄清其中包含的物理知识，当然学习效果会更好，下面举一例说明。

诗句：“洞中方一日，世上已千年”；

出处及作者：《志林》，虞喜；

原意：在这儿呆一天，而外界的变化就象是过了一千年；

诗句中的物理知识：从物理的角度分析，此诗句包含有狭义相对论这样非常抽象的知识。如果我们单纯的对狭义相对论进行讲述会发现学生理解起来十分困难，可以引导学生这样理解：如果在飞行速度接近光速的宇宙飞船中飞行，那么时光的流逝就会变慢，如此在飞船这个“洞”里待一天，地球上已经过了好多年。其中包含的物理知识属于狭义相对论范畴，同一物体的运动进程在同一个惯性系中是同时的；但是相对论认为在A惯性系中同时发生的两件事，在B惯性系中可能不同步。广义相对论中认为在非惯性系中，时空不均匀。也就是即使在同一个非惯性系统内，同一个物理进程也具有不同同时性。这就是说静止的钟比运动的钟走得快。

2. 热学

古人对热现象的认识大部分是对生活和生产经验的总结，虽然没有将这些现象上升到理论的高度，但是对各种热现象的叙述是十分精准的，下面举一例说明。

诗句：又被兰膏香染，色深沉；

出处及作者：《南歌子》，张元干；

原意：梳子被美人头上的发乳日积月累得染上了香味，颜色也变深了；

诗句中的物理知识：由于梳子经常来梳理头发，头发上的兰膏与梳子经常摩擦接触，这种润发油上的分子便扩散至梳子上，日积月累浓度变大，使梳子本身也散发出香味，颜色也改变了。

最常见的扩散现象可能就要属花香了，山中、水中和路边，各种鲜花各种气味都是因为分子的热运动才能被人闻到；而最后一例中梳子被香脂染成了香味，而且颜色也变深了，是液体与固体之间发生的一种扩散现象。

3. 光学

光现象是极易被观察到的，即使我国的古人当时并不了解光的本质是什么？各种光现象的原理是什么？但是，古人们早已注意到了这些现象，古代诗歌中对于光的描写众多，下面具体举一例说明。

诗句：举杯邀明月，对影成三人；

出处及作者：《月下独酌》，李白；

原意：举杯向天，邀请明月，与我的影子相对，便成了三人。这里成三人有三种看法，1. 是明月，李白和影子；2. 李白与地上的影子以及酒杯里面的影子；3. 其实只是李白心情太过惆怅、低嘘。一人孤独，二人冷清，醉酒后眼观影成多象，竟成三人。故一人独酌，呈三人聚，但众所周知，高人作诗，灵感一到，张口即来，古诗词里面，这样的手法无非是想更加突出主人公的孤独。大家广泛认可的是前者。

诗句中的物理知识：通过对人、影子，以及月亮之间的关系描写将孤独、寂寞、举目无亲友的心情表达的活灵活现，千百年来读来仍感同身受。从物理现象上说是影子的形成原理，在光照到不透明的物体上(诗人李白)时，物体向光的表面被照亮，在物体背光的一面就会形成一片黑色的区域就是物体的影子。在讲述光的传播现象时将这句古诗穿插其中，为学生枯燥难懂的物理知识学习过程增添了别样的情趣。

4. 电学

也许我国的古人还没有广泛使用电吧，所以那些描写电学现象的诗词很少，课题组查阅了大量古诗词，仅找到了一些与闪电有关的诗句，看来我们的先人早就注意到了闪电这一自然现象了，只是没有加以利用而已，下面举一例说明。

诗句：欸如飞电来，隐若白虹起；

出处及作者：《望庐山瀑布二首》，李白；

原意：来时的速度像飞来的闪电，隐藏的时候又像日月周围产生的白色晕圈；

诗句中的物理知识：闪电是一种自然放电现象，气流在云中会因为水分子的摩擦和分解产生静电。这些电分两种：一种是带有正电荷粒子的正电，一种是带有负电荷粒子的负电。正负电荷会相互吸引，就象磁铁一样。正电荷在云的上端，负电荷在云的下端吸引地面上的正电荷。云和地面之间的空气都是绝缘体，会阻止两极电荷的电流通过。当雷雨云里的电荷和地面上的电荷变得足够强时，两部分的电荷会冲破空气的阻碍相接触形成强大的电流，正电荷与负电荷就此相接触。当这些异性电荷相遇时便会产生中和作用，即放电现象，激烈的电荷中和作用会放出大量的光和热，这些放出的光就形成了。

（三）确定古诗词在初中物理教学中的应用策略

古典诗词的渗透需要教师做到及时、适时与准确，即在每一个适合渗透古典诗词的物理教学环节中，教师均要不遗余力地进行精妙渗透，激发学生学习物理的兴趣。

1. 古诗词在“课堂引入”环节中的应用策略

良好的课堂导入能为构建高效物理课堂奠定基调，教师通过诗意盎然、意境幽远的诗词进行教学导入，从而吸引学生的有意注意十分必要和重要。鉴于此，教师要基于教学内容与学生学习兴趣进行古典诗词导入。

策略一：应用古诗词营造提问情境引入新课。

策略二：应用诗词朗诵或诗词歌曲营造学习氛围引入新课。

注意：“课堂引入”环节中应用的古诗词，只做简单解释或不解释，待“新课讲授”环节完成后，再运用物理知识做详细解释。

例如：在“光的直线传播”教学中，教师便可以利用诗词进行如下导入：谁伴名窗独坐，和我影儿两个。灯尽欲眠时，影也把人抛躲。（可以多媒体直接展示诗句、可以用诗朗诵的形式展示诗句、可以用歌曲的形式展示诗句）这些诗对大家来说并不陌生吧，里面提到了日常生活中常见的物理现象—影子。学生可以闭上眼睛，想象以下诗歌所营造的意境，大家在生活中见到过类似的情境吗？待学生兴致勃勃讨论后，教师可以接着提问：“生活中为什么会有影子呢？光是如何传播的呢……让我来学习有关‘光源’的一些物理知识。”很显然，诗词导入极大激发了学生的学习兴趣。

2. 古诗词在“新课讲授”环节中的应用策略

在物理课堂中，学生们总感觉物理难学，教师也一致认为物理难教。这主要是因为中学物理中存在很多的物理概念、物理规律及物理公式。如果教师们在课堂中不加入一些新的元素来辅助课堂教学，只是一味的讲解物理概念、物理规律，这难免会让学生感觉枯燥，使物理课堂失去活跃的气氛。面对该种情况，作为教师就要让该节课具有趣味性、新颖性，这样才能吸引学生的眼球，使学生们能够回归到课堂中。于是教师可以通过古诗词这一新的元素帮助学生们理解物理概念、物理规律。

策略一：应用古诗词营造提问情境，帮助学生理解物理概念和规律。

策略二：应用古诗词营造学习氛围，帮助学生理解物理概念和规律。

注意：“新课讲授”环节中应用的古诗词，要及时运用物理知识做详细说明。

例如：在讲到流体压强与流速的关系时，教师可以用此知识点来解释杜甫的“茅屋为秋风所破歌”中的“八月秋高风怒号，卷我屋上三重茅”的原因是：茅屋里面空气的流速慢，压强大，茅屋顶面上的空气流速快，压强小，因此茅屋里面与茅屋地面上就形成巨大的压强差，茅屋就被风无情的卷走了。这样不仅活跃了课堂的气氛，而且还能够加深学生们对流体压强与流速关系的理解。

3. 古诗词在“课后巩固”环节中的应用策略

在初中物理教学中，古典诗词的融入无处不在，它不仅体现在课堂教学上，还体现在课下作业布置上。通过作业布置的方式融入古典诗词，不仅能最大限度巩固学生的物理学习知识，让能使巩固练习更加趣味生动，避免了单纯物理习题的枯燥与乏味，能达到良好的物理学习效果。

策略一：教师精选与本节课所学内容相关的诗词，让学生分析诗词中蕴含了哪些物理知识。

策略二：学生精选与本节课所学内容相关的诗词，并分析出诗词中蕴含了哪些物理知识。

注意：1. 要选择最能体现物理课堂知识的古典诗词，即精选物理诗词，不能敷衍了事。

2. 古诗词作业布置要与一般作业布置相融合，相促进，共同服务于学生的物理学习。

例如：在“光现象”单元教学结束之后，教师可以为学生进行单元知识作业设置，整个测试题目中，既要包括光的直线传播、光的反射、光的折射等各个小章节的基础知识，还要包括蕴含诗词的题型。

以下诗词体现了何种光现象知？‘重重观阁，横枕鳌峰，水面倒衔仓石’、“独夜背纱笼，影著纤腰画”前者是“光的反射”，后者是“光的传播”。这样就做到了诗词作业布置与一般作业布置的结合。

激励一代人 成就一代人

霍艺红

毕业于北京一零一中学这所具有光荣革命传统的学校，我一直怀揣当教师的梦想，希望有一天能够像我的老师一样行为示范，学为人师。大学毕业后我回到母校任教，成为了一名光荣的人民教师。

28年来我坚持耕耘在教育教学第一线，从当初的青涩懵懂到现在的游刃有余，不变的是对于教育事业的一腔热情。看到一批批的学生升入理想的大学，在知识的海洋里不断丰富自己，毕业后在国家建设的各行各业发挥自己的力量，作为教师的我对于这份职业的理解也不断的加深。我不仅为教师职业的神圣感到由衷的自豪，也倍觉责任的重大。

发乎爱——陪伴，共情，鼓励

教育是需要爱心的事业。这份职业所承载的责任会激发教师的无限爱心，而只有发自内心的无私的爱才是教师的育人底色和基础。

2019届学生是我从事教师职业以来第六届高三毕业班，也是第二个连续的六年。从2013开始，学生们六年黄金时光是在我的陪伴下度过的，用孩子们的话说是生命的最美年华都有我的存在。每想到这句话，就倍觉责任的重大和使命的光荣。在担任班主任的过程中，我一直用自己的爱心与智慧，践行作为教师的职责，激励学生的理想与信念，塑造学生的人格与品质，成就学生的未来。

2016年高一歌咏赛时我正在美国参加北京市骨干教师培训，虽远在国外仍心系班级的孩子。在白天繁重的学习之余，晚上我一直陪伴远在大洋彼岸的孩子们参加预赛和决赛，直到宣布结果我才敢去睡。高三期间班主任的陪伴更是显得无比重要。在一模过后，为了激励学生，我每天中午12:50就会准时出现在班里，为他们答疑解惑，或是讲解作文，或是谈心。润物细无声的陪伴对于孩子们是最及时的鼓励和共情。

高三时班里有些同学因压力过大产生了焦虑的情绪。我及时发现了这些问题，一次次帮助他们分析原因，找到前进的动力，鼓励他们勇敢面对人生的挑战。同时与家长积极沟通商量如何帮助他们。在高三这个关键的学习中，有老师的精心陪伴，孩子们的心温暖着，也充满了奋进的力量。

对于学生的爱与智慧体现在班主任工作的点点滴滴。我在日常管理的各项活动中担当了策划，制作，道具，服装，总导演等职责。记得班里的篮球赛和足球赛我一定是场场必到，为他们拍照鼓劲。高三时我每天7:25准时出现在班级门口，每一次大考后都一一谈话，分析鼓励；答疑阶段每天守在办公室等待学生；高考两天，我跑遍了三个考点，为每名学生送去鼓励。

在全班同学的共同努力下，我们这个优秀的集体被评为2019年北京市先进班集体。在同学们的一致推选下，我也于2015年被评为“北京市最受学生喜爱的班主任”，2018年被评为海淀区优秀班主任。

促乎智——凝聚，善用，信服

作为班主任仅有爱心是不够的，班级的发展需要班主任具备专业的素质，并运用自己的智慧在班级管理中发挥核心作用，促进班级发展。

在担任班主任的过程中，我通过各种活动凝聚班集体，让班级成为有奋斗目标，有理想，有激情的热土。我们在学校的各项活动中都勇争第一，在运动会上，学生们的拼搏精神发挥得淋漓尽致，团体总分从第三名，第二名到第一名。从初中开始就组建的班级足球队在高中阶段继续辉煌，一路凯歌，凝聚了班级，振奋了士气，对于班级的团结发挥了重要的作用。

在2020年疫情的特殊时期，我率先组建了学习小组，为同学们布置了每日任务，并组建组长群，及时与学生沟通。每周的班会我们都设计了丰富的主题与活动，让隔离在家的同学们感受到集体的温暖与同学的陪伴，汲取了丰富的精神力量。

作为班主任，需要慧眼识才，知人善用。2019届的班长刘泽浩是全面发展的学生。我看重了他的稳重和懂事，就让他担任班长。六年中，他也从一个优秀的班长发展成了德智体美劳全面发展，会学习，会生活的优秀学生。他同时还担任了年级学生会主席，三年来在年级的大型活动中还承担了策划及总指挥的职责，既能镇定自若的指挥，又能亲力亲为去执行。由于他出色的表现，刘泽浩获得了北京市三好学生，北京市优秀学生干部，北京市优秀中学生的荣誉称号。

当一名让学生信服的班主任，前提是要有过硬的学科教学能力。虽然古语说亲其师，信其道。但对于钱学森实验班的孩子来说应该是反过来，先用精彩的英语课征服他们是前提。在提高自己教学能力的同时，我也利用一切机会把学科教学和班主任工作有机结合起来。

高一第二学期期末，刚过完了“五四”青年节，我在电视上看到了习近平主席给青年学生的一封信。我在班会上把习主席的讲话列出了五条，并翻译成英文。我脱稿用英文给孩子们提出了希望和要求。在成人仪式来临之际，我用英文给全体学生写了一封祝贺信，并在班里进行了朗读。在朗读时，我看到了学生们眼里激动的泪水。

行乎范——示范，探索，引领

作为教师，专业发展是自己的立足之本。在具有深厚基本功的基础之上，我一直站在教研的第一线，多年来形成了自己的教学风格。在教学中我不断探索学科本质，研读课程标准和考试大纲，在英语教学中既注重基础知识和基本技能的培养，更注重对于学生语言

学习能力及终身学习能力的培养，全面提高学生的英语核心素养。

为了培养学生的英语学科核心素养，尤其是阅读素养，我在所授课班级进行了英文原版阅读教学的尝试与探索。在高一和高二两年的英文原著阅读教学中，依据篇章分析的理论，设计有效任务，帮助学生理解情节，体验原味英语的美妙，揣摩作者的写作手法和写作意图，结合生活实际感悟阅读作品后的收获等。在这些活动中，学生学会如何去阅读英文原著，逐渐达到用英语去读，感，思，从而真正提高英语的核心素养。

通过课堂观察和课后访谈，学生们在英文原著阅读的愿望和兴趣上有了普遍提高，从被动阅读到主动阅读。学生说在真正读了一本英文原著后，才真正体验到了英文原文所传达的独特情感，这是在阅读中文翻译版或英文简写版所体会不到的。

在2017年3月28日，我参加了北京一零一中学承办的“聚焦学生发展核心素养的高中课程创新研讨会”，我所做的研究课《the Adventure of Tom Sawyer 原著阅读》受到了与会专家的好评。我所作的研究课“The Kite Runner 英文原著阅读”在海淀区名师工作站学员展示课评比中被评为优质课。所撰写的论文《通过设计有效任务指导高中学生进行英文原著阅读》在2017-2018北京市基础教育科学研究优秀论文评比中获得三等奖，课例《英文原著阅读 the Adventure of Tom Sawyer》在海淀区教育教学成果评比中获得二等奖。

根植于课堂的英语核心素养培养使学生的英语能力有了扎实的进步和显著的提高，并体现在了学生们阅读速度的提升，阅读理解力的增强以及语言的地道表达上。作为老师我最欣慰的是能够引领学生们把英语作为一种工具获取信息，丰富人生，交流思想，表达观点，让他们具备继续学习英语或学习另一门语言的能力。

记得2012年伦敦奥运会的主题就是“Inspire the whole generation”，意思就是激励一代人。教育也是如此。如果教师能够在教学中以激励，唤醒和鼓舞为目标，那作为教师我们将会看到充满朝气，乐于求知，勇于创新的一代新人。教师最根本和神圣的使命是唤醒学生的求知欲，激励学生探索，引导学生掌握探索及前进的方法。这才是真正培养学生的核心素养。我愿意化作爱的使者，智慧的化身，激励和成就学生的未来。

依托模拟政协 培养学生批判性思维

李杰

模拟政协提案展示活动在全国已经举办五届，吸引了越来越多全国知名高中优秀学子的积极参与。我校模拟政协自2016年成立至今，展示提交的三个提案，均取得非常优秀的成绩。现在我校积极报名参加模拟政协社团和选修课的学生越来越多。模拟政协有何“魔力”，竟引得如此多的学子愿意积极参与？

这个问题，我曾经采访过学生，他们告诉我：在模拟政协，他们收获颇多。我问：有何收获？他们谈的最多的一点就是由原来“愤怒的青年”变成了有责任意识 and 担当精神的理性公民。以前他们看到生活中不好的现象，会愤怒、指责、抱怨，现在他们看到后会理性反思，会思考这个现象出现的原因是什么？我们如何找到合理的办法解决它？我欣喜地发现：学生通过参加模拟政协活动，批判性思维能力在提升！

什么是批判性思维？批判性（critical）这个词源自希腊文“kritikos”，意思是辨别力、洞察力、判断力。批判性思维是面对相信什么或者做什么而做出合理决定的思维能力。具有批判性思维的人善于反思生活，能够根据客观实际和逻辑推理去做出合理决定，进而推动事物向前发展。具有批判性思维的人不偏执、不盲从，不迷信，不受情绪支配，而让理性主宰自己的言行。

西方教育素来重视批判性思维能力的培养，苏格拉底在《申辩篇》中宣称：“未经省察的人生不值得过。”他认为“理性是驾驭灵魂的马车，使人能够管理好自己的生活，使其达到良善！”如何让学生变得理性？他不主张把知识直接告诉学生，而主张让学生自己思考得出结论。他主张的“产婆术”教学法就是通过反问、诘问，让学生自己反思自己秉持的观点是否准确、合理、全面，让学生通过自我省察走向理性。

一直以来大多数人认为强调批判性思维是西方的文化传统，其实我国传统文化中也有强调批判性思维的相关论述。《礼记·中庸》提倡我们“博学之、审问之、慎思之，明辨之，笃行之。只有“审问”、“慎思”即自我反思，我们才能“明辨”是非，臻于理性。《大学》有言：“大学之道，在明明德，在亲民，在止于至善。亲是通假字，亲乃是“新”，一个人只有自我反思，自我批判，自我革新，方能达到“至善”的境界。

高中思想政治课是以立德树人为根本任务，是帮助学生树立正确的政治方向，提高思想政治核心素养，增强社会理解和参与能力的综合型、活动型课程。模拟政协活动就是让学生模拟政协委员的履职行为，帮助学生理解我国的政党制度，提高学生理解社会、参与社会能力的实践活动。

政协委员的一项重要工作就是针对社会问题，进行调研，向人民政协提交相关提案。学生模拟这一项履职行为可以有效地培养学生的批判性思维，进而涵养学生的思想政治学科核心素养。

一、引导学生反思生活，确立提案选题

一个好的提案最重要的是选题。如何确立提案的选题？我们就要引导学生反思生活，在生活中发现真问题。

2016年我们针对八达岭野生动物园一个游客私自下车，老虎袭来，母亲下车施救，导致其母不幸被老虎咬死的事件进行了反思，发现公众的规则意识有待提升，比如“中国式过马路”现象屡见不鲜，我们认为迫切需要对公众加强法治教育。建成法治国家的希望寄托在青少年身上，于是我们就提出了《关于改进中小学法治教育形式以提升其法治意识的建议》。

2017年，同学们发现每次大型考试布置考场，总有很多同学扔掉不看的课外书，而同学们回到农村老家，发现许多农村孩子根本就没有什么课外书可看。于是同学们想到能否由有关社会组织来负责推动城乡图书的流动，于是我们提出了《关于建立城乡图书流动机制的建议》。这一提案荣获全国第四届模拟政协提案展示活动最佳提案。这一提案被北京市政协委员语文教师金英华看中，为了更合适提交到北京市政协，提案名称改为《关于京津冀地区城乡图书流动机制的建议》，这一提案被北京市人民政协列为正式提案，并交由政府相关部门落实。今年北京高考政治试题28的背景就是以此题作为背景命制的。

关于建立“京津冀地区城乡中小学图书流动机制”的建议

通过对京津冀地区中小学生学习图书占有情况的调研，本研究小组发现三地的人均图书占有数量和种类存在差距。为此，我们建议建立“京津冀地区城乡中小学图书流动机制”，鼓励市民捐赠闲置图书，免费借阅，让图书在城乡、地区之间流动。具体方案如下：

……

某校中学生提出的图书流动机制建议

- ① 可以扩大学生阅读量，有利于文化产业的发展
- ② 有利于发挥市场在优化图书资源配置中的作用
- ③ 着眼整体，共享文化资源，促进京津冀协同发展
- ④ 体现了中学生积极参与公共事务，担当社会责任

A. ①②

B. ①③

C. ②④

D. ③④

我们学生的提案能够作为背景出现在北京政治高考试题中，也从一个侧面说明了模拟政协活动是符合当下以核心素养为宗旨的教育教学方向的。模拟政协让学生模拟政协委员履职的过程中更加理解了我国政党制度独特的优势，增强了政治认同；通过调研访谈、查阅文献，学生学会了实事求是，根据我国国情和事物发展规律提出意见和建议，这就涵养了学生的科学精神；在提出意见和建议的过程中，学生要查阅我国相关的法律、法规，在法律框架内解决当今社会问题，这就提升了学生的法治意识。通过模拟政协活动，学生发现自己的提案可以经过政协委员带入“两会”，这极大地激发了学生参与公共事务、勇于承担社会责任意识。

批判性思维的第一个特点就是反思性，在确立提案的过程中，学生只有学会反思生活，才能找到生活中的“痛点”，这些“痛点”正是我们需要去改变的地方。我们只有发现矛盾、承认矛盾，才能去解决矛盾。

二、 指导学生调研访谈，寻找问题根源

如何解决社会矛盾？我们首先要了解事情的真相，找到问题的症结。这就需要我们进行调研和访谈。

在2017放高考假期间，我校模拟政协学生为了了解农村学生课外书的情况，深入到河北、山西等农村学校调研。当他们了解到农村的同学几乎都没有课外书，而他们特别希望父母给买，但是经济状况不容许时，内心受到了深深的触动。他们坚定了一定要把这个提案做好的决心。他们通过调研邮局、共青团、学校等部门，探索出了城乡图书流动机制。提案小组学生在现场的含泪陈述，深深打动了观众和评委。学生的责任意识和担当精神令人感动！

2018年我们关注家庭教育问题，无论学生还是作为班主任的笔者，越来越感受到家庭对一个学生的价值观、性格的影响有多么大！而许多父母不懂家庭教育，盲目的爱、不懂规律的教育反而造成孩子的任性和逆反！我们一直在探索问题根源，寻找问题的解决之道。我们有幸访谈了首都师范大学家庭教育研究专家康丽颖教授，康教授告诉我们在中国，许多父母根本没有经过任何教育便上岗，他们的很多教育行为是自发的、非理性的，但是家庭教育对于学生成长的影响远远超过学校。我们问康教授能否强迫家长接受相关教育后，颁发父母合格证方可生孩子，成为家长？康教授告诉我们家庭属于私人领域，公权还不便于直接干预。我们很是焦虑，请教康教授能有什么办法让家长按照教育规律去教育自己的孩子？康教授说：我们可以在他们遇到家庭教育问题时给他们提供咨询服务。我们追问：这个服务谁来提供？家长愿意来咨询吗？康教授让我们进行调研和访谈去寻找答案。

为此我们采访了多所学校的心理咨询室，问他们是否愿意承担此任务，心理咨询室老师告诉我们很是愿意，因为他们发现学生出现心理问题的根源还是家庭，如果家长能来咨询可以更好地解决问题。我们又担心家长是否愿意去学校咨询，为此学生设计调查问卷，在网上进行线上调查，在清华北大校门口对来自全国各地的家长进行纸质问卷调查，根据三千多份问卷数据统计，我们发现：88%家长认为自己对孩子的家庭教育存在问题，72%的家长愿意花时间去学校的家庭教育咨询室寻求咨询。于是我们正式确立了提案：《关于在中小学建立家庭教育咨询室的建议》，这一提案荣获第五届全国模拟政协最佳提案，调研报告荣获最佳调研报告。

批判性思维的第二个特点是合理性，即思考任何观点或者结论的理由，用事实依据和因果推理决定自己的信念和行动。学生在调研和访谈中，掌握了真实的社会情况，弄清了问题的症结，进而才能为问题的解决提出合理的意见和建议。

三、组织学生讨论协商，提出意见和建议

批判性思维并不为批判而批判，其最重要的特点是建设性，即根据实践发展的需要，制定更好的政策，做出合理行动，推动实践发展。

在确立选题和调研之后，我们开始针对社会问题提出建设性的意见和建议。在开始撰写提案之前，我们会进行文献研究，查阅古今中外的相关问题的文献，学习借鉴前人或他人解决这一社会问题的智慧，在此基础上，开展小组讨论，同学们各抒己见，充分协商。批判性思维强调在提出恰当的问题前提下做出合理论证的能力。学生集思广益，才能让解决问题的建议符合实际和客观规律、符合大多数人的长远利益。这样的建议才能推动社会问题的有效解决，推动社会不断向前发展。

柏拉图曾说：“教育非他，乃是心灵的转向”。模拟政协活动开展，让学生发生了很多变化：由“愤青”变为理性公民；由关注自己到关注社会。北师大肖川教授曾说：“一个好的社会不会天上掉下来，它取决于我们每一个人的责任担当的意识和能力。”作为一名政治教师，我们的使命就是帮助学生完成社会化。在课堂中，我们带领学生一起探寻经济、政治、文化现象背后的本质和规律，理性认识社会；在课堂外，我们依托模拟政协，培养学生的批判性思维，引导学生理性改变社会。习近平主席曾说：“青年一代有理想、有本领、有担当，国家就有前途，民族就有希望”！依托模拟政协，我们可以让更多青年学生成为有思想的行动者，有行动的思想者，他们一定会成为中华民族实现伟大复兴的栋梁之才！

本文系北京市教育科学“十三五”规划2016年重点课题“在高中思想政治教学中提升学生理性精神的实践研究——以批判性思维为路径”（课题批准号CADA16045）研究成果

点评：在21世纪各国的人才培养素养中，批判性思维均是其中不可缺少的一个内容。正如文章所说，批判性思维是面对相信什么或者做什么而做出合理决定的思维能力。具有批判性思维的人善于反思生活，能够根据客观实际和逻辑推理去做出合理决定，进而推动事物向前发展。具有批判性思维的人不偏执、不盲从，不迷信，不受情绪支配，而让理性主宰自己的言行。在现代社会中，批判性思维对于个人、国家和民族的发展都至关重要。如何培养学生的批判性思维？借助模拟政协的社团活动，是一条有效途径。文章介绍了借助模拟政协活动培养批判性思维的几点做法：首先是选题要来自真实的生活，要有观察生活和反思生活现象的意识与能力；其次是注重调研分析。议题的形成需要真实的反映现实，深入的调研才能发现和反映生活的真实问题；第三要形成解决问题的方案。需要大量的研讨、争论和论证。经过这样的活动，学生的批判性思维就随着活动的开展而逐步形成。文章逻辑清晰，语言流畅。

——严星林

阅读心理类书籍助我成为“情绪稳定”的班主任

黄丹青

我喜欢读书，但类型并不多。工作之后，我比较喜欢读生物类的科普书，一方面可以学习科普大师们如何将那些晦涩的概念阐述得简单易懂，让自己的授课语言更加生动形象；另一方面还可以记录下书中提及的生物现象和趣闻，用于丰富自己的备课素材。可以说，读书对我教学方面的成长帮助很大。

但是班主任工作对我来说一直是个巨大挑战，我发现想要在班主任工作上有所成长，读书似乎对我帮助有限。比如说，我总感觉自己在班级管理上有些力不从心，无论是面对突发事件的临场应变，还是对待一些同学特立独行的行为模式和思维方式，或是接到家长的意见建议，我的处理都常显得笨拙、掌握不好尺度，有时一件事处理不好，很长一段时间都会处于后悔和自责的状态，甚至因此患上了失眠的毛病。我也曾买过不少本有名的“班主任兵法”、“班主任宝典”，看那些优秀班主任的经验故事总是心潮澎湃、深以为然，但是一旦回到现实，就发现那些精彩的解决方案好像一个也用不上，就算生搬硬套效果也不佳。反思这些失败的经历，我认为这是由于人是一种非常复杂的生物，每个人的成长经历、性格、价值观都是不相同的，故而即使做出了同样的行为，其背后的动机都有可能千差万别，如果班主任采取“一招应万变”对待当事人，就好比发烧时不去看病找到病因、而是不分青红皂白试图靠吃退烧药退烧一样，是不科学的处置方式。

后来，我开始尝试阅读心理相关的书籍，从儿童心理到青春期心理，从父母教育心理到青少年犯罪心理，在网上书店用关键词搜索排名靠前的书籍，我都买回来翻翻看。我发现过去积累下来的大量“失败经历”，竟然有不少可以在书中找到问题的答案，或者指出我一直以来模模糊糊有意识但就是看不透的症结所在。这些书不像“班主任宝典”那样类似于工具书，能够告诉你具体怎样做，而更像是理论分析类的书籍，但于我却有豁然开朗的感觉。

举几个例子：

1、A同学，小小的个头却有强大的破坏力，性格易怒，愤怒时不管不顾，曾经砸过通用教室的电脑和班里的电脑，其他物品不计其数。以前我的处理方式就是头痛医头脚痛医脚，每逢发作就让他写检讨回顾事件始末，然后约家长谈话、开罚单、赔钱一条龙。

“情绪需要表达，更需要管理。对绝大多数人来说，情绪若顺其自然地发泄，那叫放纵。……不放纵自己的情绪，既可以让周围人感受到你的平和，让各种社会关系和谐，还可起到保健身心的作用。有位保健专家说过：‘如果你有情绪了，却不表达出来，那叫压抑，容易得癌症。但是，如果你一遇事就表达强烈的情绪，如发飙、怒发冲冠，那也容易得心血管病，比如心源性猝死等。’”

（李玫瑾《心理抚养》）

反思：A同学从小没有学会有效控制情绪的方法，或者说在心理上没有意识到发泄过度的害处。可以借助我作为生物老师的优势，从生理健康角度入手，帮助他分析心血管病与暴脾气的关系，甚至可以和他一起调查了解家族病史。在帮助他认可了控制情绪的重要性后，再共同商讨将争吵化解在初期阶段的方法，比如限制自己争吵时不超过三到五句话等。

2、B同学，自称“佛系青年”，对任何事都提不起兴趣，学业上表现懒惰、拖沓。多次考试后谈话激励没有效果，家长从不满愤怒到冷漠以对。

“很多时候，懒惰只是孩子缓解自己处境的一种手段……这个似是而非的‘如果句式’——如果他不懒惰，他什么都能干——抚平了他们毫无成就的挫败感。懒惰是哪些缺乏自信的孩子的一道屏障，也成了阻碍他们面对困难逃避困难的借口。人们为他操心，不断责骂以至于转移了人们对他的能力问题的关注，而这正是他所期望的。”（[奥]阿德勒《儿童教育心理学》）

反思：B同学的问题在于对自己现在能力的强烈不自信。避免对他说“你很聪明，但凡你努力，一定能追上来。”他会更加不想尝试，而倾向于维持现状保持“潜力”。首先要从心理上帮助他认清自己内心的恐惧所在，其次要给他一个默默行动起来的机会，也许是更换一个新的学习环境，也许是尝试对某个学科从头开始，打破他懒惰避世的行为需要有一个他可以接受的新起点。

3、孩子拒绝与家长沟通。家长认为孩子在青春期就是不听家长话、更听老师话，因此拜托老师“孩子全靠您了。”

“心理问题、问题行为和家庭冲突在青春期并不比生命周期的其他阶段更普遍。”（[美]劳伦斯·斯坦伯格《与青春期和解：理解青少年思想行为的心理学指南》）

反思：童年时期父母和孩子建立起的爱和信任，是对孩子实施权威的基础。老师能够实施权威则建立在孩子认可学校管理规则的基础上，如果孩子并不认为自己有必要服从学校的管理，则老师的影响力是很有限的。有的时候，家长看到孩子宁愿和老师沟通而不愿意和自己沟通，就以为老师对孩子的影响力更大。事实恰好相反。这个年纪，孩子有时候会选择和自己有一定距离感、同时他又有一定信任的成年人说一些心里话，并不仅仅是老师，老师只是符合条件的人中最常见的对象而已。为什么呢？因为老师不知道他的很多底细，而家长是看着孩子长大的，“黑历史”知道得太多，一旦发生意见分歧，双方都能快速找到对方的弱点来打击，所以孩子可能会越来越少地与家长交流。

无论老师还是家长，想要与孩子沟通顺畅，最常用的方法就是：陪伴孩子，在情感上理解孩子。《真希望我的父母读过这本书》[英]菲利普·佩里在书中举过一例，一位中年母亲叙述如何从矛盾冲突中逐渐改变与16岁儿子的关系，方法就是“一起做事，一起休闲。我们相处的时间越多，要求他做事越容易。……我对丈夫说，你不能只沉浸在自己的世界里，然后突然闯进孩子的生活，说——我希望你做这件事。这有点像陌生人走进你家，告诉你该做什么。我们之间的联结越多，越容易

解决问题及进行协商。如此一来，彼此都能获得需要的东西。”

阅读心理书籍，不仅可以用来“诊”别人，还可以“自医”。

给班级排座位表曾是一件让我非常痛苦的事，因为无论如何努力，都不可能满足每个同学的需要。每学期开学前，我都要花大量的时间思考怎样排出一个能够相对稳定、不容易造成课堂纪律问题的座位表，理想状态是一旦将第一周座位表定下来，之后每周向斜前方移动一个位次，保证人人都能有机会坐到前排即可。但实际情况却是随着时间推移，不断有学生对自己的邻座同学不满，要求重排座位。我一度感到很沮丧甚至愤怒，因为即使重新排座位，过不了几周就会又有人不满，我永远也做不到让所有人满意，只是徒增工作量。我甚至想要大声对全班说：“知不知道，这个世界上不存在绝对的公平！这是你们迈入成人世界后必须要认识到的第一个悲哀的事实！”

但是当我审视自己的内心时，就会发现问题不在别人，是自己做这件事时的心态不正确（失眠的好处是，反思的时间变多了）。越是认为排座位困难，就越想一劳永逸地解决问题，让任何一位同学整整一个学期都要挨着一位班里有名的“大嗓门”，指望他理解老师排座位的不易、没有任何怨言是不可能的。追求不了绝对的公平，就意味着我应当阻挠学生追求相对公平的努力吗？我决定对抗自己心理上软弱、怕麻烦的一面，排座位既然这么重要，重要到影响了广大师生上学的心情，那我就要把这件事当成一件大事、不计时间成本来做。

任何事只要重复的次数够多，总能做出一点心得来。我开始坚持每周大洗牌，重排座位表。并且，我还给了每个同学每周一次“许愿”的机会，他们可以提出一个自己下周想要坐的位置的大致需求，比如不想挨着谁坐、或者想坐在教室哪个区域，一周只能提一个要求，且位置定下后不得私自换座位，否则以后他都将失去许愿的权利。加入许愿后，排座位变成了更加复杂和困难的事，有时候我需要花半天时间整理需求和满足心愿，但我惊喜地发现，不仅学生对新座位的意见消失了，而且以前让人头痛的偷换座位行为基本销声匿迹。学生们都很珍惜能够许愿的小小权利，尽管由于一次只能提一个要求，有时候还会发生愿望之间的冲突，有的同学并不能坐到自己完全满意的位置上，但抱怨的声音几乎没有，相反大家都能心平气和地接受本周的安排，期待下周新座位表贴出甚至成了同学们的一个乐趣。现在，尽管工作量增加了，但排座位却不再是一件让我痛苦万分的事，我甚至还可以从学生的许愿条上读出一些微小的情绪信号，为掌握学生心理动向提供线索。通过这件事，我克服了自己心理上的弱点，获得了一次小小的胜利。

美国心理学家波斯纳提出了一个教师成长的公式：教师的成长=经验+反思。对我的成长而言，公式似乎应该写成：成长=经验+读书+反思。尽管年纪已经不小，我的成长之路却才刚刚起步，但是幸好我正在摸索出适合自己的方向，并朝着心中的目标漫步前行。

批注式阅读在高中历史教学中的有效运用

孙淑松

2017年，教育部制订颁布了《普通高中历史课程标准》，确定了历史学科五个核心素养：唯物史观、时空观念、史料实证、历史解释和家国情怀。其中，史料实证是指“对获取的史料进行辨析，并运用可信的史料努力重现历史真实的态度与方法”。历史过程是不可逆的，只能通过现存的史料，才能重新认识历史，必须重视史料的搜集、整理和辨析，并在此过程中增强史料意识。对于中学生而言，要求他们去搜集和整理史料，已经超越了他们现阶段的能力，但是培养他们从史料中提取和整合信息，在此基础上提出自己的观点和看法，养成他们以实证的精神看待历史与现实问题，则是比较现实的教学目标。

一、批注式阅读的初衷

李晓明在《批注式阅读是我国传统的阅读法方式之一》中指出：“近现代以来，批注式阅读仍然是伟人和有思想的文人读书的重要方式之一。毛泽东就有不动笔墨不读书的习惯。《毛泽东点评二十四史》对中国历史的研究和独到见解为世人所叹服。鲁迅先生也提出读书要眼到、口到、心到、手到、脑到。国外的很多文学家和伟人也有批注式阅读的习惯。如列宁的《哲学笔记》就是由他读书时的批注和笔记汇编而成的马克思主义哲学的经典著作。”

自从新课改实行以来，中学历史教学对史料的阅读越来越重视，对学生的史料实证的考察越来越关注。然而，学生阅读材料与提取信息的能力的培养绝非可以一蹴而就，是要经过长期的训练和培养才能形成的。

在日常教学中，教师经常会印发给学生一些课本之外的阅读材料，来扩展学生视野，提升学生史料实证的能力。但这些材料大都是基于教师个人的判断，来源庞杂，选择标准不统一。同时对于如何提高学生的阅读能力，如何培养学生正确的批注习惯，都没有形成统一的标准。在教学中，我们还经常看到，有的学生将历史的批注和语文的批注混淆了。其实二者之间并不相同，语文的批注，侧重于对字词的理解和分析；历史的批注，侧重于对材料信息的分析和整合，对字词的理解并不是重点。

笔者在高二年级选修历史学科的学生中推行了批注式阅读。在此过程中，暴露出一些问题，也收获了一些经验。针对学生在批注式阅读中暴露出的问题，笔者尝试总结了一套批注式阅读的方法。

二、批注式阅读的三个层次

批，即点评、分析；注，即注释、注解。批注，是指阅读过程中，在文中空白处对文章进行批评和注解，作用是帮助自己掌握书中的内容。批注式阅读表面看就是对史料进行批注，但批注的内容各有不同，有的侧重于摘录经典内容，有的侧重于记录阅读者自身的感受，有的侧重于解析文章内容的逻辑，有的侧重于对文章观点的吸收与批判。

从总体上看，依据难易程度，历史学科的批注式阅读大致可以划分为三个层次：

1. 分析概括

史料实证的基本要求是学生要阅读材料，提取材料中的有效信息，进行归纳概括，并运用历史的学科语言进行表达阐述。这既是历史学科的基本素养，也是高考考查的主要能力和素养。

为了完成这一目标，学生要对史料进行逐句的详细阅读，找出每句中的关键词或关键信息，并进行标识。如果该句中没有关键词，那就概括提炼出该句的主要内容。在逐句概括信息的基础上，对每一段的信息进行梳理和归纳，最终进行合理阐述。这就是《普通高等学校招生全国统一考试说明》中文科综合能力测试的考查目标和要求的第一种能力：“获取和解读信息”的能力。

在阅读《史记·夏本纪》中，我给学生摘录了一段材料，并提出了一个问题“总结夏朝灭亡的原因”。

帝桀之时，自孔甲以来而诸侯多畔夏，桀不务德而武伤百姓，百姓弗堪。乃召汤而囚之夏台，已而释之。汤修德，诸侯皆归汤，汤遂率兵以伐夏桀。桀走鸣条，遂放而死。桀谓人曰：“吾悔不遂杀汤于夏台，使至此。”汤乃践天子位，代夏朝天下。

——《史记·夏本纪》

这段话言简意赅，学生的批注五花八门，有的关注到了夏桀的问题，有的关注到了商汤的做法。通过逐句阅读，我们可以看到材料对夏朝灭亡的原因主要从两方面阐述的：夏桀的暴政和商汤的仁政。除此之外，诸侯的态度也是一个重要的原因。经过梳理，我们可以归纳出：1、从夏桀的角度来看，夏桀不能以德治民，损害百姓利益，引起了百姓的强烈不满；2、从商汤的角度来看，商汤以德治国，得到百姓拥护；3、从诸侯的角度来看，诸侯背叛夏桀，归顺商汤，商朝势力强大；4、从策略的角度来看，夏桀将商汤囚禁在夏台，后来又释放了他，而不是将他杀害，这对夏桀而言，是一种策略失误。这四个方面的原因，就是我们对夏朝灭亡原因的梳理和概括。当然，如果再深入分析，我们还可以进一步挖掘，比如：诸侯归顺与否，成为夏朝灭亡和商朝建立的重要原因，反映出夏朝和商朝时，四方诸侯是相对独立的，有很大的自主权，并没有受到夏朝和商朝的直接控制，这就是内外服制度。又比如，材料中反复提及，夏桀“不务德”，导致百姓不堪忍受暴政，商汤“修德”，通过两人的对比，我们可以看到司马迁很重视统治者的“德”，这反映了司马迁受到儒家“以德治民”思想的影响。

要对材料进行概括，一定要对材料进行全面分析，并对材料信息进行整合，形成综合性的信息解读。同时，一定要运用历史学科的专业语言进行阐述，这也是在调动和运用知识的过程，体现了历史学科的素养，尽量不用太口语化的语言。

2. 理清逻辑

如果只是对各部分内容的观点进行概括阐述，这样的阅读还是初级层次的。批注式阅读要进一步理清材料各部分之间的内在逻辑，培养学生的逻辑思维。逻辑思维是人们在认识事物的过程中借助于概念、判断、推理等思维形式，能动地反映客观现实的理性认识过程。只有经过逻辑思

维，人们对事物的认识才能达到对具体对象本质规律的把握，进而认识客观世界。它是人的认识的高级阶段，即理性认识阶段。

在我们选择的历史阅读材料中，我们非常关注史料之间的关联性和逻辑性，要求学生也要从中提炼出这种逻辑性，并运用比较、分析、综合、概括等思维方法，理性认识历史事件和历史问题。

我们节选了《史记·商君列传》的部分内容印发给学生阅读，文章第一段中叙述了商鞅在魏国的一段经历：他本来在魏国丞相公叔座门下做了个“中庶子”的侍从，公叔座临终前，魏惠王前来问候，公叔座向魏王推举了商鞅，但魏王不置可否。公叔座见状，屏退左右，建议魏王要么任命商鞅为丞相，要么杀掉他。魏王对此有何反应呢？在第二段最后，有这样的记述：“惠王既去，而谓左右曰‘公叔病甚，悲乎，欲令寡人以国听公孙鞅也，其不悖哉！’”这段话反映了魏惠王对公叔座的临终之言并未重视，对商鞅也没有重用，但仅仅如此吗？这句话还有别的作用吗？有的学生已经关注到了这句话的意义不止于此。

通过分析《商君列传》的后续部分，我们可以分析出这句话的作用，大致可以总结为两个方面：一是与下文秦孝公重视贤才、招揽贤才形成鲜明的对照。在《商君列传》和《秦本纪》中，我们可以看到司马迁的一种观点：秦国历代国君非常重视招徕贤才，秦缪公重用百里奚和蹇叔、秦孝公信用商鞅、秦昭王重视范雎，秦国的强大离不开秦国国君重视人才。反观魏惠王，拒绝听从公叔座的建议，重用商鞅，导致商鞅投秦，这与秦孝公形成鲜明对比，也为魏国的日渐衰落埋下了伏笔。二是为后文商鞅攻魏做好了铺垫。几年后，齐国大败魏国，俘虏太子，杀死大将庞涓，商鞅建议秦孝公趁机进攻魏国，迫使魏国割让河西之地，并迁都大梁。魏惠王叹息说：“寡人恨不用公叔座之言也”。这句话的含义很丰富，既显示魏惠王后悔不听从公叔座的建议，重用商鞅，又凸显秦国重用商鞅，富国强兵，到底有没有商鞅借助秦国报了在魏国不受重用之仇，那就不得而知了。

通过分析文章前后的关联，既有利于培养学生的逻辑思维和分析能力，又有助于引导学生从整体上把握历史事件，更深入地思考事件之间的内在关联。

3. 反思质疑

批注式阅读不仅要引导学生阅读材料，概括信息，分析逻辑，更应该深入一层，关注“为什么会这样”，鼓励学生提出问题，培养质疑精神，并尝试分析问题，提出自己的认识。在批注式阅读中，学生要不满足于对材料的简单概括，而是要多问几个为什么？少去进行价值判断，多去进行理性分析，不盲从、不极端、不自负。

在阅读《商君列传》和《秦本纪》的材料中，学生自己根据材料内容提出了很多问题，我将这些问题进行了归纳。有的同学阅读了商鞅拜见秦孝公的部分，提出了质疑：秦孝公为何在商鞅推荐的道家、儒家和法家思想之中，最终选择了法家思想治国？有的学生根据《秦本纪》中“卒用鞅法，百姓苦之；居三年，百姓便之”，提出了这个问题：百姓为何对商鞅变法先“苦”后“便”？有的学生对比研究了商鞅变法和王安石变法，提出问题：为何商鞅变法成功了，而王安石变法失败了？有的同学研究了《商君列传》和《秦本纪》中对商鞅结局的记载，提出了问题：商鞅变法实现了秦国的富国强兵，为秦国立下了功劳，秦惠文王为何要将他车裂而死？

提出问题，只是完成了反思质疑的第一步，接下来，学生还应该根据材料信息和所学知识，自己尝试对这些质疑进行回答。他们的回答未必尽善尽美，但只要是自己思考得出的答案，只要言之成理，教师就应该给予鼓励和肯定。比如：商鞅变法为何能成功？有的学生总结了几点原因：1. 时代背景，当时周王室实力衰微，诸侯之间兼并战争频繁，为了赢得战争，就需要富国强兵。商鞅变法废除陈旧的世卿世禄制、井田制，推行军功爵制、县制和土地私有制，迎合了时代需要，实现了秦国的富国强兵。2. 秦国国内的原因，秦国立国较晚，国内贵族势力相对较弱，而旧贵族是反对变法的主要力量。这样就使商鞅变法的反对力量相对较弱，有利于推动新法的实施。3. 秦孝公的大力支持，秦孝公鉴于当时诸侯争霸，而秦国国力较弱，遭到各国轻视，“诸侯卑秦，丑莫大焉”，下定决心变法，并拒绝了国内反对变法的杜挚和甘龙的意见，义无反顾地支持商鞅。而王安石变法时期，宋神宗开始时是支持的，后来因为反对意见太大，就动摇了，导致新法几乎被全部废除。4. 百姓支持，商鞅变法废除了世卿世禄，实行军功爵制，按照军功大小授予爵位和田宅，并承认土地私有，奖励耕织，这些都使原来固化的阶层出现了流动，出身贫贱的人可以依靠军功跻身贵族的行列，为底层人升迁提供了一条通道，所以民众支持。当然，这些答案未必非常合理，但这是学生综合所学知识和材料信息得出的看法，是自己理性思考的结果，应该要鼓励。

三、批注式阅读还需注意的几个问题

历史学科推行批注式阅读，对培养学生的历史素养和能力有非常重要的意义，但批注式阅读本身就是一个非常严谨和科学的工作，从阅读材料的选择，到阅读方法的引领，到阅读效果的评价，是环环相扣的。在推行批注式阅读的过程中，教师还应该注意以下几个问题：

1、选择阅读史料要有针对性，要与课本所学内容相结合

从根本上说，批注式阅读是要加强学生对所学内容的理解，提高学生史料实证的能力的，因此从阅读素材的选择方面来说，应该以选择与所学内容有关材料为主，这样既可以让知识回归原典，又可以减少学生的阅读障碍，而不应该选择学生不熟悉或阅读难度很大的材料，这就偏离了批注式阅读的本意了。

具体来说，我们在选择中国古代史部分的阅读材料时，我们选取了跟课本内容关联度较高的史料。在学习夏商的政治制度时，我们摘编了《史记·夏本纪》和《史记·周本纪》中大禹治水、王位世袭制、九世之乱、嫡长子继承制等内容。在学习西周和东周政治部分时，我们摘编了《史记·周本纪》、《史记·秦本纪》、《史记·商君列传》中武王伐纣、武王分封、商鞅变法等内容。在学习春秋战国文化部分时，我们摘编了《史记·孔子世家》、《史记·老子韩非列传》、《史记·孟子荀卿列传》中孔子、老子、庄子、韩非子、孟子和荀子的相关介绍，对课本知识进行补充。在学习秦汉历史时，我们摘编了《史记·货殖列传》、《史记·秦始皇本纪》、《史记·孝武本纪》、《史记·吴王濞列传》中秦朝皇帝制度、三公九卿制度、郡县制、七国之乱、推恩令和内外朝等内容。这些材料都非常经典，能够与所学知识遥相呼应，可以加深学生对所学历史知识的理解。

2、选择阅读史料要难度适中，要适合学生阅读水平

在材料选取过程中，教师要把握好难易度，既不能过于简单，那样就没有挑战性了，又不能过于困难，那就使学生陷入对字词的注解，耗费大量时间，事倍功半。笔者认为，教师可以选择阅读难度适中的原典提供给学生阅读，比如秦汉以前的部分，可以《史记》为主。古代史部分可以二十四史和《资治通鉴》为主。近代史的部分可以各类条约原文和当时人的著述为主，比如梁启超、毛泽东等人的著作，也可以参考当代学术权威的作品，如陈旭麓的《近代中国社会的新陈代谢》和徐中约的《中国近代史》。世界史部分可以各类原始文献和文件为主，比如《大宪章》、《九十五条论纲》、《权利法案》、《人权宣言》等，也可以借鉴当代学者的论著，如上海社会科学出版社出版的《世界历史文化丛书》和人民出版社出版的《国别史系列》等。

教师尽量少选择今人的论著，因为今人的解读主观色彩浓厚，大多是一家之言，也未必能还原材料的本意和历史的真相，容易引发分歧。与其这样，不如把最原始的文献交给学生，让他们来解读和诠释。

3、注重批注式阅读后的反馈和评价，提升阅读质量

教师将阅读材料印发给学生，由学生对材料进行阅读和批注，这只是完成了第一步。更重要的是，教师要对学生的批注内容进行详细阅读批改，对学生阅读中暴露的问题进行反思和总结，对学生的亮点进行分享和展示，并予以鼓励。

在教学过程中，评价和反思是一个重要的环节。教师要进行评价，才能掌握学生的学习情况，学生也要进行反思，才能有所进步，这就需要教师对学生的批注情况进行详细阅读。在批改过程中，笔者发现，学生主要存在以下几类问题：1. 照抄原文，不进行概括和归纳。对材料信息进行分析和整合，体现了历史学科能力和核心素养。学生如果只是照抄原文，就起不到锻炼的效果了，教师应该引导学生对材料信息进行归纳和概括。2. 不能熟练使用历史学科的语言，过于口语化。每一种学科都有自己的语言，学生只有调动和运用所学知识，才能恰当地对材料信息进行表述。但有的学生历史知识不扎实，只能用口语化语言表述材料内容。面对这种现象，一定要引导学生认真理解背诵课本知识，积累历史语言。3. 只关注材料的内容，很少问“为什么”。对材料内容进行分析和整合，只是历史能力的一个方面，学生还要学着运用判断、归纳、演绎、分析、比较等逻辑方法，利用相关学科的原理针对材料提出问题，探讨问题，培养创新性思维。在阅读材料过程中，学生要多问几个“为什么”，并尝试依据自己的所学解决问题，提出自己的观点和论据，这样才能够最大程度地发挥史料阅读的效果。

总之，在当前的课程改革和核心素养的大背景下，历史学科的批注式阅读越来越重要，是一个值得深入探讨的问题。批注式阅读是历史教学的延伸，使教学内容得到强化。有效的批注式阅读，也能提高学生阅读的质量，让学生养成良好的阅读习惯，受用终生。

回忆我的老师——黄汝多先生

崔旭东

黄老师是今年3月过世的，因为疫情防控和上课的原因，我没有送她最后一程，终成永远的遗憾！

先生是我在安大读硕士时的编外导师，因为我的课题研究偏向生理生化等微观层次，我的导师——做植物分类和资源利用的何老师特意请出这方面的专家——黄汝多教授来共同指导我。当时，我正在为课题研究寝食难安，能有这样的安排，我感到特别的幸运，心中的阴霾也在先生的教导下慢慢散去！

黄老师当时已经退休多年，年逾七十。记得第一次被先生叫到家里，我既兴奋又紧张，先生提问，我回答，生怕答错了。当时先生问的什么我已经记不清了，只记得家里很“乱”，两室一厅的房子，没有多少像样的家具，房间的各个角落里不是堆的书籍就是先生在老年大学的画作，阳台上凌乱的摆放着几个盆栽，但看着也不是什么名贵的花草，记得先生说这是经常到阳台上乞食的鸟儿带来的，她就顺其自然，让这些花花草草在这儿安居乐业！

先生很健谈，好像有说不完的话。先生说她在美国做访问学者期间，有一年冬天雪下的很大，但有个实验必须要做，她就孤身一人，踏着没膝的积雪，爬到位于半山腰的实验室，期间也有害怕，但当她圆满完成自己的实验后，那种成就感将一切的恐惧一扫而光！后来先生拿出一张照片——是她站在一面国旗下的照片，这是上世纪八十年代她去日本参加一个国际会议，在会场她看到了各国国旗，唯独没有中国国旗，而她发现自己是唯一参会的中国学者，于是就向组委会反复交涉，最后，国旗终于在会场升起！这是她永远的自豪！先生跟我说，做研究就像在荒原上种小树苗，刚开始什么都看不到，当你一点一点投入进去之后，树苗就慢慢成长，慢慢清晰起来，随着你不断修整，打杈，这个树越来越大，越来越清晰。运气好了，会成为栋梁之材。先生还说要怀揣着做民族脊梁、中国脊梁的心态去对待研究。

我的研究在两位老师的指导下有条不紊地开展着。记得有一年，应该是快到中秋了，当时我带着学妹正在忙东忙西，先生挎了个相机突然来到实验室，给我们拍照，还给我们送来了她自己做的粽子和小点心。这让我们既惊又喜！于是我们破例在实验室把小点心一扫而光！先生看到两个“小朋友”狼吞虎咽，风卷残云的样子，不住地提醒：“实验室严谨饮食哦，你们切记！”吃完午饭，我走在安大鹤池东面的大道上，拿出先生给的粽子，一口咬下去，吓了一跳！怎么是咸的！来自北方的我第一次吃到咸粽子！那时我才知道粽子是可以包上肉做成咸的。之后，我会不定时地去先生家里汇报工作，也渐渐地没有那么紧张了。

先生指导我们没有半点架子，更多的是前辈对晚辈的关心和照顾，就像我们的一位上了年纪的朋友，让我们深刻体会到了什么是先生所说的“师生加朋友”的关系。这点让我在以后的工作中受益匪浅。

后来，在导师的指导下我完成研究顺利毕业，离开安大，继续深造，然后工作。期间也会在逢年过节给先生打电话，或汇报情况，或诉说烦闷，先生都不厌其烦地予以教导，且几乎每次都要求我给她写信，只是本人生性笃钝懒散，又终日为琐事所困，给先生的回信少之又少，唯长途通话，不敢怠慢！以不负先生之关怀。

现如今，先生电话再难接通，逢年过节，面对熟悉号码，除了怀念，我也更多了一份信念。先生的教诲还历历在耳，工作学习，不敢懈怠！做不了“脊梁”，也要努力做有用之人。把澹泊宁静传递下去，把勇敢担当传递下去，把“师生加朋友”传递下去！

此心安处是吾乡

——我在一零一成长漫记

赵二超

每个一零一人都有自己独一无二的成长故事。

2013年秋，抱着对北大的一丝留恋，怀着对未来教师职业的无限憧憬，我携囊负笈，从未名湖到少年湖，短短数百米，便从一个学术人变为一名教书人。或许，很多人好奇，一个名校博士到中学教书，是不是大材小用？或者有什么难言之隐？对我而言，自始至终，都是这样一种选择：从事一份简单而充实的职业，过一种简单而充实的人生。选择一零一中，做一名平凡的中学教师，我相信，这是我“里仁为美”的人生际遇。

我是一个慢热的人。在初入职的教师队伍中，我自谓锐气不足，优柔有余。面对新环境和新角色，也许是因为我太缺乏课堂经验，也许是因为顶着名校博士的光环，压力太大，总而言之：我的教师职业开端并不顺利：第一次公开课就基本折戟了。我因此也颇感愧疚，深感辜负了同组老师们的一次次热心指导，还有那一杯杯提神的苦咖啡。但于今来看，这次失利带来的反思却是我成长中的第一步。它教给我教学中的“自我意识”，我一天比一天更加认识到：只有找到自己想讲的、乐讲的内容或方式，才能葆有教学的内在热情，也才有可能激发教学的创造力。

从此，反思如一位智者，不断地为我的教学成长拨乱反正；又如一位引路人，持续地指引我走出迷茫，走进教学的真实场域。

中国古典诗论有“隔”与“不隔”境界之别，读诗之人领会贯通，所读诗境如在目前，这便是作诗之人“不隔”的创作造诣。课堂上的师生关系是否就是这作诗人与读诗人之间的一次次相遇呢？当我第一次发觉自己不经意的一句话，却在学生心中激起无限大的波澜时；当我自顾自地讲解新闻文体，学生却面无表情时……我总会不由自主地想到一个字：“隔”。因为与学生“隔”，所以没有走进学生内心，没有考虑学生的感受；因为与学生“隔”，所以课堂没有互动对话，无法产生真正的学习行为。眼中有学生，从“隔”走向“不隔”是我教学成长的第二步。由此，我的教学字典里在“自我意识”之外，又多了四个字：学生意识。打开心灵，走进每一个独一无二的灵魂生命，抱着同情理解的态度，与他们一起读，一起品，一起写，一起分享，发现彼此的真我，实现真实的对话。当学生沉静而专注地听我诵读诗歌时，当学生用热切的目光期待我进行好书分享时……我知道，我不能辜负彼此对“不隔”的追求。

2014年秋至今，我一直栖居于双榆树校区。“偏安一隅”的我，仿佛找到了宁静的港湾，沉淀

之余，开始思考，开始尝试，开始更多的反思。调动自己专业所长，带动学生读《西游记》、读《论语》、读《曹操诗集》、读《世说新语》；激发学生的参与热情，演情景剧、开辩论会、唱诗作词。无关他人评说，看淡成败得失，积累下来的是渐渐丰厚而真实的教学心得。读名著，读什么？怎么读？学生演《西游记》情景剧，从读到理解，从认同到演绎，喜笑怒骂之间，收获的难道不是社会人心？开展辩论赛，为“孙悟空与齐天大圣孰是英雄”之争辩个面红耳赤，表达的难道不是自我？从人物中读出自己的影子，从故事中读出社会人生。在活动中激发学生的兴趣，在兴趣中延伸学生的思维，实现名著与学生的对话。

名著阅读教学让我体悟到“创新意识”的重要性。常讲常新，也有益于形成自己的教学特色。2016年第一次做《西游记》公开课，细细爬梳整本书后，脑海中沉淀下来的是一连串名字封号：石猴、美猴王、齐天大圣、孙悟空、孙行者、斗战胜佛，教学灵感叩开心门，由此才有了《顾“名”思义话悟空》的设计与实施。实施的时间节点放在学生完成整本书阅读后，以读后感为活动，将学生所读与形象研讨相融合，推动深度阅读。这次课效果很好，也奠定了我后来不断创新的信心。2018年第二次讲《西游记》，正值我在参加学区组织的思维导图研修培训，欲试新法，故尝试结合思维导图和小组合作学习的方法，再次围绕孙悟空的性格进行探究。与第一次不同的是，这次学生的参与感更强，我理所应当成为课堂的观察者与引导者。相隔数日后，第三次在新样态学校论坛上给外地学生讲孙悟空，我又不得不逼着自己另谋出路了。从未谋面的学生，怎么开课？怎样做才会让学生既能接纳我，又能快速融入教学内容？为了这“一见如故”，我在课堂导入上反复琢磨，请教师友，最终采用“你说我猜悟空像”的趣味小活动成功化解陌生感，顺利展开教学。一本书，一个形象，三种讲法，带给我颇多思考：深度的阅读、前沿的方法、师友的切磋，都是课堂教学不断取得创新的助推力。

教学上的创新也为我打开课题之窗，一点创新，一滴思考，渐渐汇聚成探究的溪流，滋养着我教学的半亩方塘。

如今，伫立于纳兰亭畔，感受着世事的变迁，静静地感怀走过的痕迹。四年前阅读纳兰词的一眼留心，促成了今日校园纳兰文化的诞生，这或许是我与这片校园的不解之缘吧！彼此造就着，相互成全着。感谢一零一教给我为师之道，这使我更有信心站稳三尺讲台；感谢一路相随的师友，字字珠玑，句句箴言，铭记于心；感谢自己心中对教育教学的一份纯粹，面对人生的起伏，宁静如初。成长在路上，从未停歇……

北大博士在一零一中当老师，是什么体验？

刘成成

北大博士毕业后来一零一当老师是种什么体验

“北大”+“博士”，拥有这双重光环加持的毕业生，是许多人眼中的“天之骄子”。但如果后面再加上“中学老师”，就犹如水滴入油锅，能立即引发一番热议，成为热门话题。

作为这个热门话题中被讨论人群的缩影，任老师并不觉得，博士毕业到中学当老师是学历的浪费。“我不觉得大学老师比中学老师对学生的影响更大。相反，中学老师与学生的联系更为紧密，更能关照学生的心灵，对他们产生更深影响。”

任老师以自己的亲身经历举例——读高中时，她的一位老师曾去过加拿大，回来后告诉他们，国外的硕士生、博士生毕业后不少会去教幼儿园。老师的话给她留下了很深的印象，但这却一直让她感到距离很远，就像理论和实践之间有一堵墙。从教之后，她就明白了，孩子成长的过程其实非常复杂，越是基础教育越需要研究和探索，而这其中日常需要的归纳、总结与反馈，也正是理论训练能够发挥长处的地方。

在任老师看来，与成功相比，成长更为重要，因为人生的终极目标，是找到真实的自我。北大博士毕业的背景，不应成为他人期待下的包袱，而应该成为寻找自我、实现自我的资源与动力。“不是人人都能上北大，但我可以用我在北大十年的所学去用心教导他们，同样让他们感受到学术的内在魅力。”

其实，当初任老师决定当中学老师时，曾遭到妈妈的强烈反对。同为中学老师的妈妈认为任老师太聪明，未必能理解学生为什么不会。因为，真正的好老师未必自己做题能力有多突出，而是能准确理解各个层级学生的问题。这是一个成熟老教师对教育的理解——教师不仅需要专业性，更需要懂得教育的规律。从教之后，任老师越来越认同这一理念。

在与一个个真实学生的“斗智斗勇”与情感碰撞中，她还越来越理解妈妈的另一句“教育名言”：其实所有的孩子都是好孩子。“很多人在成长过程中会‘卡’住，所谓‘问题少年’‘问题学生’，其实并不是他们出了问题，只是在成长中‘卡顿’了。如果老师无法读懂他们的思想，反而施加压力，学生就更难摆脱成长的难关，只好带着‘伤病’走入成年。”这是当班主任后，任老师对成长、对学生的思考。也只有亲身参与过学生的成长、与学生真正共情，才会有这些真实感触。

让老师感到被尊重的不仅有暖手的热水，更有暖心的文化

“我很喜欢这所学校，在这里能感受到被尊重以及自由的氛围。”谈到为什么选择来一零一中当老师时，任老师认为，这里的校园文化具有“磁吸力”。

这种受尊重感来自学校文化的点滴细节，包括最开始来校的“那一刻”——

“我第一次来一零一中是冬天。虽然学校的建筑看上去没那么高大上，甚至有些老旧，但我去洗手间时发现，校内所有的洗手池都流出与体温相当的热水，这让我感觉到了被尊重、被在意。”

“要不中午在学校食堂吃饭吧？”任老师到校办理入职手续、递交材料时正临近午饭时间，学校人事负责人姜主任盛情邀请她在校就餐。还没正式成为一零一人就已尝过“一零一味道”的任老师，对这所学校的“人情味”有了更深体会。

“打动我的还有‘自由’！”作为北大毕业生，任老师深受母校“思想自由、兼容并包”精神的影响，格外看重自由独立的精神。一零一中里动物悠然自在的“舒展”状态，刘子森副校长所介

绍的“大气、包容”的校园文化都深深打动了她。入职之后，任老师发现，学校对人和事都给予了很大的自由发挥空间，比如，教师们拥有“不坐班”的宽松自由。不过，她也渐渐发现，虽然学校不要求坐班，但大家都“马不扬鞭自奋蹄”，办公室里经常有挑灯夜战的老师。“规定只能限制人身，无法激活人心。自由并不意味着散漫，反而更能激发内心里的高标准。”任老师说。

在一零一中，“被尊重、被在意”的感觉，不仅来自冬天水龙头下的热水，更来自学校“大气包容”的校园文化。大气、包容，听上去比较抽象，而落实在日常教学工作中，任老师的体验是“青年教师能很快融入集体”——刚入职时，任老师心里总有些忐忑：作为一名新兵，不熟悉学校、学生、家长，也不熟悉同事，大家会帮我吗？接下来的经历，很快打消了她的不安。

语文特级教师程翔是学校给任老师安排的“教学师傅”。有一次，任老师向程老师请教如何“教作文”，程老师没有直接回答，而是问她，“如果让你写，你能写出来吗？”看着被问住的任老师，程老师接着说，教学生就像教练教游泳，老师不能光站在岸上，也得亲自下水示范。当晚，程老师就“下水”写了一篇范文并发到年级教研组内，这件事给了“新人”任老师很大启发。

不仅“教学师傅”，教研组里其他老师也给了任老师很多帮助，这种帮助不限于教学，包括生活的方方面面。刚入秋时，任老师感冒了，几声咳嗽引来许多同事的关心。感冒药、胖大海、清嗓子、菊花茶等“自动投放”到她的办公桌上。“这是一个很有人情味的地方！”被“暖到”的任老师说。

从自我成长中反思，她眼里的每个学生都很可爱

作为一名刚毕业不久的“新晋”教师，任老师在教育学生的过程中，总会立足于自我成长经历的反思与反省，站在学生的角度来思考如何成为一位好老师。

“我特别受‘不服管’小孩喜欢。”任老师说。班里的学生喜欢嘻嘻哈哈和她打成一片，这一方面是年轻教师的魅力，另一方面，也因为她“独具慧眼”，学生在她眼中各个都是“牛娃”。

小Q同学是一个爱说话的学生，曾因多次干扰到老师和同学，被请家长。任老师在与小Q的长聊中了解到，小Q受到的家庭教育比较严格，他“活泼好动”的天性只能在学校释放。小Q还有一个遗憾，因为色弱，画画这一爱好得不到家人的支持。

“他画画很有天赋。我就让他成为生日委员，每当同学过生日，就让他给同学画一幅画。”任老师还给小Q加了三个“紧箍咒”：每次说话前思考三个问题，我说这个话合适吗？现在是说这个话的时候吗？说这个话有什么后果？简单的道理加上简单的操作方法，逐渐帮小Q从关卡中摆脱出来。

“我觉得培养一个健全的人，要比培养一个考上北大的人更重要。”任老师十分重视学生品德的培养。有一次，学生小W因数学测试成绩不理想，忍不住踹折了过道的拖布。之后，小W自觉非常不好，找到任老师承认错误，并希望买一把新的补偿。

“也许他这次的考试成绩确实没那么好，但这件事折射出他善良、真诚的品质，这是非常难得、需要我们帮助他继续保持下去的。”任老师开导小W，有情绪不可怕，重要的是学会疏解情绪，不然会成为很大的隐患。她建议小W写日记，在释放情绪的同时积累写作素材。

也许是受妈妈的影响，也许是对自身成长经历的反思，在任老师眼里，班里的每个孩子都有“闪光点”与美好品质。年纪尚轻的她竟有种“当妈的感觉”：虽然班里的小孩都很普通平凡，但我看他们，就跟朋友圈里晒娃一样，怎么看怎么顺眼，他们各个都有超人的才能！

“很多年轻老师都和我一样：曾因为追求学习的优异，导致班级集体经验的缺失。现在带学生的过程，就像是在弥补自己曾经缺失的一角。”在“学霸”任老师看来，团结同学、理解他人、相互帮助这些都是十分美好的品质，也将是她今后奋力守护的“宝藏”。

以教促学 实现学习效率最大化

——读《科学学习》有感

孙娜

最初接触《科学学习》是因为本书译者是一零一的校友郭曼文，之后有了一次与她的长谈，惊叹如此年轻漂亮的小姑娘竟能有如此的成就，敬佩油然而生。也因此静下心来，学习如何“科学学习”。

在与曼文的交流中，她告诉我说，不必按照章节逐页学习，可以结合具体的学习问题，选择最感兴趣和最想解决的问题作为切入点开始阅读。所以我浏览了所有章节之后，T-以教促学（Teaching---为他人的学习负责）吸引了我的注意。本书提出“以教促学”，指的是利用教导他人时萌生的责任感来提升学习动力的方法，提倡合作学习和自主探究，让学生以教授者的身份来进行活动的教学模式。学生们在小组活动中，每个人都可以是一个小老师，与同伴分享自己的想法和思考，表述自己的观点去说服别人，充分利用已有经验和背景知识，通过独立思考和互助学习填补 information gap。研究发现，学生如果是为了教别人而准备课程，会比为自己而学多花费近一倍的时间，而且“老师”的收获几乎与学习者不相上下。

《普通高中英语课程标准》（2017）提出英语学科的核心素养之一的学习能力，即指学生积极运用和主动调适学习策略、拓宽英语学习渠道、努力提升英语学习效率的意识和能力，构成英语学科核心素养的发展条件。学习能力的培养有助于学生做好英语学习的自我管理，养成良好的学习习惯，多渠道获取学习资源，自主、高效地开展学习。

习近平总书记特别强调新时代的教师要去做学生锤炼品格的引路人、学习知识的引路人、创新思维的引路人、奉献祖国的引路人，其中做学生学习知识的引路人是最基本的任务，那么如何成为学生学习知识的引路人呢？我觉得《科学学习》给出了很好的思路，教师要成为学生的“引路人”，成为与学生共同学习的伙伴。

学生是学习的主体，如何调动学习主体的主观能动性和内在激励是老师的首要任务。作为一名教育工作者，我最希望的就是自己所教的知识为学生所掌握，自己的课让学生喜欢，希望学生们在真正学到学科知识的同时，学会科学的学习方法，给他们更多个性化的指导，让他们可以发挥自己的潜力，为他们的终身学习和未来发展助力。

书中的观点也让我想起了美国著名的学习专家爱德加·戴尔提出的现代学习理论——金字塔理论（图1）。

图1 学习金字塔



从中可以看出，学习效果在 30% 以下的几种传统方式，都是个人学习或被动学习；而学习效果在 50% 以上的，都是团队学习、主动学习和参与式学习。而处于金字塔基座位置的学习方式，是“教授别人”，通过这种学习方式，学生可以记住 90% 的学习内容。这就是《科学学习》中提到的“以教促学”的理念。

结合自己的教学，多年来我也一直在潜心研究，不断更新自己的观念，把激发和引导学生主动学习作为课堂的主旋律，我的角色也由传统的知识传授者转化为激发者、唤起者、促进者、帮助者、引导者，精心设计多样化的小组合作学习活动，让学生通过活动去体验和探究，通过不断的同伴间交流和分享，产生思维碰撞，他们能够体会到，活动中，每个人都要为对方的学习负责，自己要做好充分的准备去分享和表达，在学习语言知识的同时，发展思维品质，塑造文化意识，提高学习能力，整体提升学科核心素养。

比如，我在进行原版小说《The Giver》整本书时，采用了“文学圈”阅读教学模式。文学圈阅读是一种尊重学生的自主表达与独特见解的阅读方式，通过一种交流合作与自主探究的模式，体现以学生为主体的教学思想，培养他们阅读的兴趣和习惯，形成良好的综合能力与思维品质，并使他们获得终生自我学习的能力。

具体的操作如下：每周三个章节，提前分组，安排好角色分配，每次要承担不同的角色。课下进行不少于三次的 meeting，每周抽出一节课进行课上 meeting。课上分成两个部分，首先重新结组，由相同角色的学生组成一组，学生对同一角色进行

更深刻的讨论，互相交流自己的体会，形成更好的看法和观点。之后进行 presentation. 这中间，学生可以随时提出对于小说内容的问题，展示者负责解答。

活动过程中，他们要完成自己的角色，同时要向别人阐释自己的理由，给出足够的证据，要努力说服别人接受自己的观点，对别人的观点进行分析和判断，推理论证，整个过程充分体现了以学生为主体的理念。小组活动中，主动分享的学生，比被动听讲的学生掌握的更加牢固，体会的更加深刻，同时，回答其他同学提出的问题也是激发“详细阐释”与“自我解读”的天然催化剂。

学生们非常喜欢这个模式，觉得受益匪浅。一位同学的感受：

“阅读 *The Giver* 的时候，我们采用了 Reading Circle 这种非常新颖的方式。这种方式最大的优点是，我们能够更全面、更深入地了解这本书。*The Giver* 所描述的是一个表面结构森严，百姓安居乐却暗藏玄机的社会，作者安排的大量细节与伏笔，如果不是 passage person 和 culture collector 的深入挖掘，很可能被我们忽略。而且，如此探索和猜测的过程也为阅读这本书增添了许多乐趣。此外，每次汇报中 team leader 和 questioner 提出的价值性问题，引领我们思考“the Giver”中更为深刻的命题：亲情，记忆，自由，牺牲，无知的快乐，清醒的痛苦……如果说这些成员让我们对本书的内容有更深刻的认识，那么 word master 和 summarizer 就让我们更加熟悉每个段落的内容，从学习英语的角度让我们得到提升。

而担任这些角色的时候，我们的英语水平从不同方面得到了提升。比如，总结内容时培养了概括能力，挑选关键词、关键段落时，我们更擅长提取信息，而当我们需要上台汇报，就要考验我们的口语水平。更美好的是，这是一个让人享受的学习过程。通过 reading circle，同学们在潜移默化间对英语，对读书都有了更大的兴趣。”

总之，我认为，本书所提出的“以教促学”的教学理念对我们的英语教学有着很大的促进作用，教学的过程不仅使学生受益，教师也能收获颇丰，提升自身对知识的理解，达到“双赢”。

《科学学习》读后感

梁东

《科学学习》一书是由美国斯坦福大学教育学院院长丹尼尔·施瓦茨所著，由我校校友郭曼文翻译的阐述科学学习的26个核心机制。这些机制都有强大的证据、全面的理论和清晰的影响，可以指导教师设计个性化的学习方案，激发学生的兴趣和动机，提升学生的自主学习能力，为面向未来的成长发展打下坚实的基础。书中以英文26个字母的排序，选择有意思有意义的关键词来阐述这一种核心学习机制的原理，并举例阐述这一机制对学习者的学习效果，指导培养这种学习能力的方法，提醒运用此种学习机制的容易出现的问题，特别是用好例子和坏例子进行对比同样使用该机制但截然不同的教育效果，对实施教育者具有非常好的实操性与示范性。下面就选取几个科学学习的机制结合教学实践交流一下读书心得。

在校友郭曼文的译者序中举到的例子让读者观察桌面上插满鲜花的玻璃花瓶的照片，然后提问读者都看到了哪些信息，当通过不断的追问读者已经感到应该没有遗漏照片中的任何信息时，译者又用另一幅桌面摆放多个不同形状的花瓶的照片与刚才的照片比较，于是读者都会如译者指明的一样发现了原来照片中更多的信息。于是译者介绍这是书中第三章所要阐述的对比组合的科学学习机制。这一下吸引了我的兴趣，立即进行第三章对比组合——辨别关键信息的阅读。对比组合的科学学习机制是指更进一步的类比，就是将基础类别进行细分，例如，动物被划分成猫、狗，就是基础类别，猫有加菲猫、短毛猫等，狗有牧羊犬、柴犬等，这就是类别的细分，通过细分，有效地组合所学的内容，能够帮助学习者注意细节、提高学习精度。这种学习机制与生物学科的学习思维十分吻合，因此也非常适用于对学生生物学科的学习指导。比如生物学科的生物系统学即动植物的分类鉴定就是通过比较鉴别从共性特征中找出差异，进而再深入归类总结其中的规律。推而广之，这种对比组合的学习方式是遵循现今生物教学的理论的。目前生物学科的教学倡导单元整体教学，教师在备课时要梳理整个单元的教学目标，帮助学生建立对本单元的整体学习框架和能力要求，进而再沿主干核心的大概念逐渐细化落实章节知识，这样学生不会首先面对的是杂乱无序的知识碎片，只见树木不见森林，而是用给定的核心思想做指引，形成对单元内容的整体把握。曾经接触的很多学生对生物学科产生畏惧的情绪，就是觉得生物学科知识太细碎，需要背的内容多，建立不起来章节间的联系，形成死记硬背又背不准确的恶性循环。因此有了对比组合的科学学习机制的理论支撑，更加能够帮助教师在教学实践中科学地引领学生的学习。在书中谈到如何设计对比组合来促进学习时提到其认知原理来源于知觉学习的研究，知觉是对信号的意义进行解读。因此对比组合的操作方法就是要在期望突出的目标特征上选择存在差异的事例，然后让学习者来辨别这些差异。即学习一件事是什么的同时，也要学习它不是什么。基于这一机制的方法指导立即联系其在生物学科复习环节，很多教师会采取概念辨析的方式快速评价学生对已有知识的掌握情况，学生也能迅速了解自身的知识漏洞，从而有的放矢地解决问题。特别是教师设计一组十分相近的概念描述，就要求学生将对相似描述中的差异进行比较，发现正确概念应具有的关键信息，从而形成对概念的正确理解，并能甄别错误概念的干扰因素。通过持续的巩固训练，对学生掌握概念类的题目有很好的帮助。实践证明这是一种较为高效的复习方式，可以在单元小结、模块复习及考试反馈中进行应用，提升学生的

学科观念。

提到对学习的评价与反馈，书中介绍的另一个科学学习机制——反馈，也同样吸引了我的注意。书中提出反馈是自我提升的明镜，学习过程需要不断地反馈才能体现学习的效果，和学习方法是否有效。反馈除了反应进展顺利的正反馈，更重要的是存在和目标有着差异的负反馈，这能够帮助学习者即使调整学习方法。好的反馈是具体准确、时机恰当的，不论是教师对学生的反馈、学习者对他人的反馈，还是自我反馈，都要做到以上两点，这是学习中最强有力的辅助之一。反馈同样是生物学中重要的原理。在高二的第一学期学生所学习的选择性必修1稳态与调节中的核心思想就是生物体通过反馈调节机制实现稳态并适应环境。因此生物教学中既是要通过学科教学引领学生建立维持稳态的反馈调节机制的学科思想，同时也应运用反馈的学习理论提高学生的学习能力。在书中介绍如何运用反馈来促进学习的指导方法时强调教师教学中采取反馈法是教师提供给学生反馈的信息，通过有效的反馈信息帮助学生自主改正错误，有效反馈的核心是帮助学习者找到错误的源头。书中介绍了对有关反馈的研究给出的研究报告均表明提供反馈平均来讲能给学生带来非常积极的影响，如果运用得当，无论学习什么内容，提供反馈都能强有力地提高学习者的表现。反馈最能解决的学习问题包括学习者搞不清自己当前的状态；学习者收集了反馈却没有针对问题做出相应的改进；在同一个地方频繁出错；在错误的方向上用功努力。结合反馈学习理论与自身的教学实践，确实产生很多共鸣。其实反馈是教师经常用到的教学手段，如课堂的提问、作业的布置批改、阶段性的考试与讲评等等。也确实发现在这些反馈环节中仍需有要帮助学生提升的空间。比如在阶段性考试后教师会指导学生针对考试情况分析错题失分原因，写考试反思。从学生反馈的反思中就能发现有的学生是处于不佳的学习状态，从思想上就不够重视相应的学科学习，针对这种情况的学生更要发挥其自主性，只有其有了主观能动性，对之后的学习树立的目标，便能逐渐走入学习的正轨，而教师要做的努力就是以反馈为契机对学生思想和情感的沟通。而也有的学生属于能够判别自己存在的问题，但没有改进问题的措施，这种情况下教师的反馈作用要增加频度与强度，给予学生更具体的指导，如提交作业的时限，下次学习效果的预期，同时教师也要反思对相应学生的反馈信息是否恰当，书中也提到可能有的负反馈被接收方理解为针对个人的批评而产生心理上的抵触。针对在同一个地方频繁出错及在错误方向上努力的学生，通过反馈要提高反馈信息的信息量，如针对某一错误，将问题信息进行拓展，比如设计与原错误信息相似的同类问题让学生分析，从中自我反思找到同类型问题的一般规律，即如果达到举一反三便能突破对原有错误的顽固印象。教师还可以将原本简单的客观问题改成需要学生主观阐述的开放问题，这样需要学生运用学习的知识组织具有思维逻辑的观点，这一过程中学生更易察觉自己固有的错误认识，进而突破误区回归正确的努力方向。

以上只是阅读《科学学习》后分享的两个学习机制与教学实践中的感受，书中其他的学习机制如精修勤练——专家的养成之路，讨论刻意练习的原理即通过固定的步骤进行练习，是有意识的，熟练以后就逐步形成自动化无意识的学习过程。动手创造——在创造中培养兴趣，在实践中获得真知，认为动手创造可以非常自然地促使学习者形成一个持续自我提升的学习循环等等。每一条学习机制都为教师指明了可以指导教学的原理和实践途径，合理运用必将在工作中、学习中乃至生活中大受裨益。

怎样让历史学习更有魅力？

——《科学学习》读后感

田梦雪

在《科学学习》一书中，作者秉持着终生学习的理念，提出了26种可以应用到学习中的方法和思路，不管是职场人还是普通学生，不论是教师还是家长，都可以从中汲取学习的智慧。比如，作者提出理想课堂可以融合M（动手创造）、E（详细阐释）、T（以教促学）三种方法来进行设计，下面就笔者作为历史教师的教育教学实践来谈谈对这三种方法的思考。

动手创造——在创造中培养兴趣，在实践中获得真知

动手创造的核心学习原理是创造作品或完成任务，然后接受反馈意见并设定新目标。动手创造可以非常自然地促使学习者形成一个持续自我提升的学习循环。学习的初衷包括渴求别人对自己实施出来的想法的真实反馈，以及设定目标迎接挑战，激发自己不断学习新技巧和新方法。在有外界支持的情况下，动手创造可以把基于环境的情境兴趣，转化为人们自发求创造机会的个人兴趣。因此，在学习者对某一话题毫无兴趣或者不主动学习时，这种方法是非常有效果的。

那么，在历史课上，怎样让学生能够动手创造，进而激发学生历史学习的兴趣呢？历史是一门重视经验的学科，在日常学习中需要动手的时候并不多，历史课堂的基础是老师精确专业的讲解和学生认真细致的聆听、阅读、思考、表达。但历史学科的学习也是需要动手去创造的，这种创造并非无中生有，而是在一定的基础学习的前提下，去进行个性化创作。比如，在课堂上，教师讲解了第二次世界大战的进程，进而要求学生根据老师的讲解和课文，来绘制第二次世界大战的时间轴，要求必须具备时间、事件名称和事件意义等元素，其他的内容和形式可以自由设计。

学生A绘制的二战时间轴

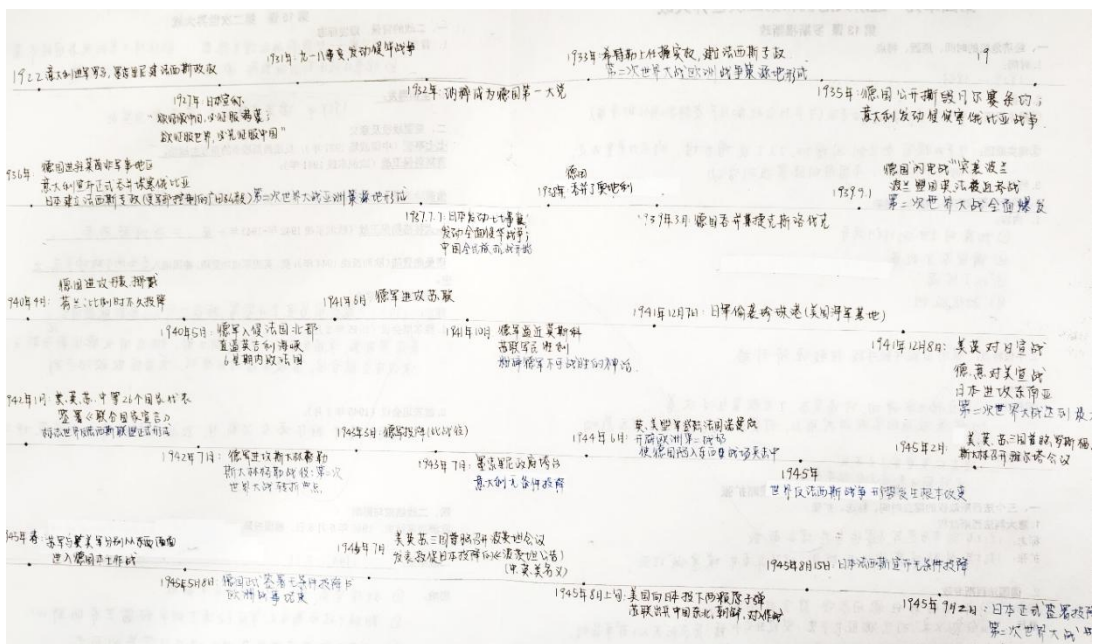

学生 A 绘制是中规中矩的，他把三要素都明确地标示了出来。在思路，他按照时间的先后顺序一以贯之，并且能够把老师没有讲到而是他自己查阅到的事件也加入其中，绘制地非常详细，丰富了自己对于第二次世界大战的认知。那么，学生 A 怎样继续完善自己的作品呢？教师可以指导他再进一步把这些事件进行分类。

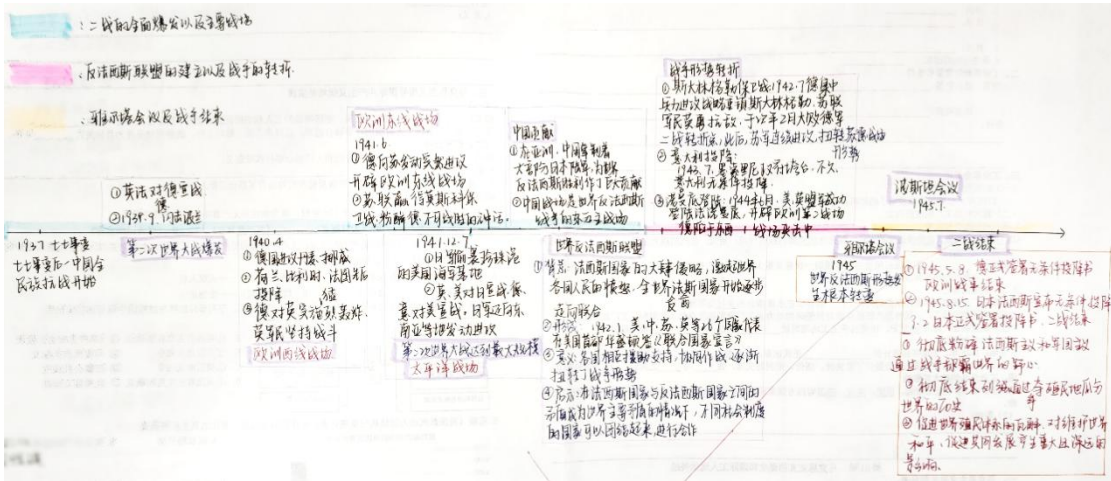

学生 B 绘制的二战时间轴

再来看学生 B 的作品，与学生 A 相比，他除了有时间维度，还对二战进行了阶段划分，将这场战争划分成了二战的全面爆发阶段、反法西斯联盟建立及战争转折阶段、雅尔塔会议及战争阶段，用不同的颜色来进行了标注，这说明学生 A 在绘制时间轴的过程中对知识进行了二次加工，虽然他所标注的事件不如学生 A 丰富，但是他的认识层次比学生 A 要高一些，这体现了学生 B 对历史知识的自我创作。但是学生 B 的作品也不是完美的，它的文字太多，重点不够突出，教师可以继续引导学生进一步精简。



学生 C 绘制的二战时间轴

学生C的作品已经超出了时间轴的范畴，他在地图上将各个事件标注出来，将时间和空间结合起来。他用不同的颜色将空间进行分类。蓝色代表欧洲西线战场，红色代表欧洲东线战场，还将签署《联合国宣言》等重大事件标注于地图旁边。学生C对于二战相关知识进行了一个深入的再加工和再创作。但是学生C忽略了太平洋战场，并没有把二战的全貌展现出来，所以教师要再给予他指导，使他继续去改进自己的作品。

三位学生的作品各有特色，也都有不足之处，教师把三位同学的作品都展示出来，点评每个作品的可取之处，进而要求学生对自己的作品进行修改完善，这就是学习者接受反馈并设定新目标的过程。在这个过程中，学习者获得了“自己努力的果实”的满足感，这一指标在学生喜爱课程所带来满足感中排第一。在笔者的这一教学案例中，三位学生的历史学习兴趣明显提高了，历史成绩也有所提升。

详细阐释——让记忆更有意义

对于学习者来说，记忆知识是必不可少的。但是怎样去记忆呢？一遍遍地重复只能让信息在脑海中短暂停留，如果将它与已知信息关联起来，就能创造出记忆，这就是详细阐释。详细阐释是将新信息与已知信息关联起来，从而提升记忆效果的学习方法。详细阐释非常适合记忆陈述性信息，尤其是当人们进行线索回忆的时候。历史学科的学习需要大量的背诵记忆，因此，对于学习者来说，怎样提高记忆的效率 and 效果是至关重要的。我们在日常的教学，怎样对知识进行详细阐释，从而帮助学生更高效地记忆呢？对此，《科学学习》的作者提出了三种建立联系的方法：准确且相关的阐释；组块化；与结构清晰的知识相融合。下面笔者将谈谈怎样在历史教学中应用这些方法。

1、“准确且相关的阐释”。《科学学习》的作者提出，要做到这一点，最好要把新知识和旧知识建立精准的逻辑关系，这一点在历史教学中是必须的，因为如果逻辑关联不准确，会对学生造成错误的引导。比如，在进行“冷战”这一课的教学时，首先要让学生明白“冷战”的概念，“冷战”是“第二次世界大战后的40多年间，以美、苏为首的两大集团之间既非战争又非和平的对峙与竞争的状态”。首先，我们可以先让学生明确“战”的内涵，通过回忆之前对一战、二学的学习，学生已知“战”是一种对峙与竞争的状态。那么“冷战”呢？就是“冷”的对峙与竞争的状态。“冷”与“热”是相对的，如果说“热战”是通过武装冲突进行对峙与竞争，那么“冷战”就是采用武装冲突之外的方法进行对峙与竞争，即“既非战争又非和平的对峙与竞争的状态”。上述对“冷战”的阐释就是教师在进行“准确且相关的阐释”，帮助学生理解并记忆“冷战”的概念。

2、“组块化”。组块化是把分散的信息组合在一起的过程，这种方法更加适用于历史学习的复

习阶段，可以进行专题化梳理知识。如部编教材世界历史九年级下册第1课、第12课和第19课的主题都是亚非拉殖民人们的抗争，随着教学的推进，教师可以以专题的形式把这三课的内容呈现在一起，对课本进行再加工，帮助学生更好地理解和记忆这一知识点。

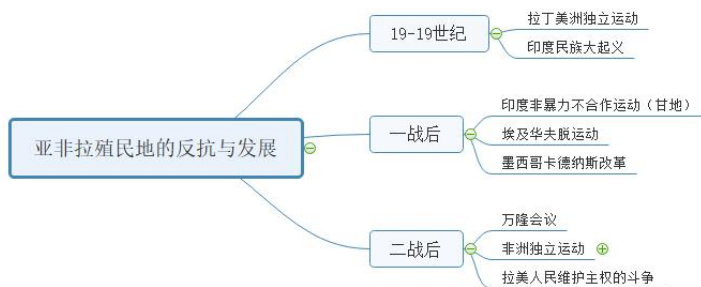

亚非拉殖民地的反抗与发展知识结构

3、“与结构清晰的知识相融合”。这种方法指的是将新学习的知识填充进原有的熟悉知识结构里。如在历史教学中，笔者经常向学生强调，要分析一个国家或时代的经济发展情况，可以从农业、手工业、商业三个维度来进行，这三个维度又可以继续往下划分。所以在学习任何经济发展的新知识时，学生都可以按照这个知识结构来进行梳理记忆，这样就把陌生的新知识填充进了学生已有的、熟悉的结构里。

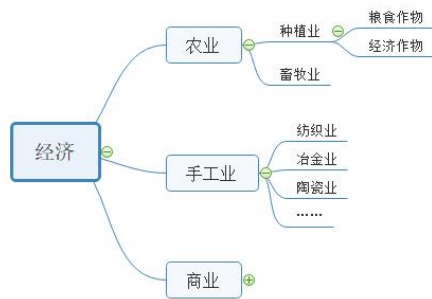

经济思维逻辑结构

以教促学——为他人的学习负责

教学的过程能够提升老师自身对知识的理解，边教边学、以教促学。教学利用的是人们的社会责任感，这种责任感促使老师严谨治学。老师在备课的过程中需要做好万全的准备，来应对学生们可能提出的千奇百怪的问题。同时学生们提出的问题也会帮助老师梳理知识内容中蕴含的逻辑关系。

老师还能以学生运用所学内容时的表现作为有效反馈，不断完善自身对于知识的理解。《科学学习》的作者认为，教学不仅使学生受益，老师也能收获颇丰。教学者可以结合自身所处的环境来合理搭配学习资源。比如在学校中，让高年级的学生来辅导低年级的学生就是以教促学的好方法。辅导他人的一方与被辅导的一方对内容理解的提升几乎不相上下。完成教学任务后的一大收获是对所有相关知识点能融会贯通。

研究表明，在学生小组协作中，那些主动把知识点讲给别人听的学生，就比被动听的学生掌握得更牢固。在笔者的教学实践中，这一点也得到了印证。在学习小组中，成绩最好的通常是小组长，而小组长在辅导组员的过程中，不仅提升的伙伴的成绩，自己也变得更加卓越。

此外，在课堂上也可以以教促学的方法，比如可以提前布置任务，让某一学生负责给全班同学讲解某一知识点。老师还可以抛出讨论话题，学生们因为观点不同，在针锋相对的讨论中去说服对方，从而把知识愈辩愈明。

全球森林覆盖率变化

- 有史以来全球森林已减少了一半，主要原因是人类活动。根据联合国粮农组织2001年的报告，全球森林从1990年的39.6亿公顷下降到2000年的38.7亿公顷。全球每年消失的森林近千万公顷。

新中国成立后，照搬苏联的“大木头主义”，对森林的破坏很严重。1976年后，中国林业渐趋正常，但在具体操作上的转型极为困难。



森林覆盖率低所带来的危害

- 实际上，温室效应对人类有百害而无一利。首先是自然生态会发生变化，森林退向极地，热带将酷热无比，人类难以生存。其次是两极冰块大面积融化，使海平面上升，那将使生活在沿海的占世界1/3的人口无家可归，世界许多港口城市淹没于一片汪洋之中。



学生D关于森林生态问题历史溯源的课堂展示

《科学学习》的作者强调，书中任何一种方法都不是孤立的，阅读者可以将多种方法结合起来运用。M（动手创造）、E（详细阐释）、T（以教促学）三种方法也可以互相融合、互相配合，使课堂更加高效，使学生的学习效果更好。比如，在历史课堂中，首先教师要对学习的内容进行详细的阐释，使学生在理解知识的基础上记忆知识（E详细阐释）；进而，布置相应的任务，要求学生进行知识的再次创作，如画时间轴等（M动手创造）；最后要求学生们互相交流自己的作品，点评对方的作品，并提出改进意见T（以教促学）。这样就形成了一个良性的互动学习过程，提高了学生的参与度和学习效率，激发起学生对历史学习的热情。

青青园中葵

付娟

记得我第一次走进这个园子是1979年，那年我5岁。

那是一个炎热的午后，妈妈总是笑着回忆说，原本一直哭着吵着要回家的我一走进大门，瞬间安静下来，被眼前绿油油的小草、高大的杨树、飞舞的蝴蝶蜻蜓和满塘盛开的荷花吸引了。虽然我对那天的记忆是模糊的，但是这么多年来每当我走进这个园子，内心都感到无比的踏实和宁静，仿佛所有的喧嚣都没有了，整个世界都静谧下来。原来我与她的缘分在那个炎热的午后就注定的了。

我的新家就坐落在这个园子的西北角，是一排排平房的家属区。因为是由教室改造而成，所以很是高大，房子前面还建了一排低矮的小平房做厨房。由于施工还没有完全结束，院子里还堆着一些建筑废料，上面散落着一个个木板，这些都成了我玩耍的新天地。

“你是新搬来的吗？”

我正沉浸在自己的世界中，忽然背后传出了一个女孩的声音。我回过头，是几个小女孩，其中一个和我差不多大的女孩又问：“你叫什么名字？”她是宁，当时我还没有意识到，她将是陪伴我整个童年和少年最好的朋友，一辈子都不会忘记的朋友。在之后的几天里，我的世界一下子丰富多彩起来，她们比我早来了几天，开始带着我对这个园子进行了探险。

“这里是防空洞，听我爸爸说，是为了打仗的时候躲飞机轰炸用的。”宁指着一个神秘的洞口对我说。胆小的我直到十年后才第一次走进去，那个时候我早已不是一个探险的孩子，而是一名参加劳动的少年，这里已经成为种植蘑菇的地方。宁还带着我认识了“兔子窝”和“老虎洞”，几块石头加上一片草地，成了我们玩耍的新天地。这个园子好大呀，对于我们而言这里就是我们的“百草园”。

年龄再大些，只要一写完作业，院子里的大孩子带着小孩子们三、五成群地在院子里玩耍起来，我和宁是这群孩子中最小的，那些哥哥姐姐们很是照顾我们，虽然我和宁都是独生女，但是在这个大院中感受到了兄弟姐妹般的情谊，从来没有感到过孤独。跳皮筋、扔沙包，捉迷藏、打乒乓球……院子里的乒乓球台子是水泥的，几块红色板砖横放在台子

中间充当网子，条件虽然简陋，我们也没有经过专业的训练，打球的方法都是野路子，但是丝毫不能降低对这体育运动的热情，总是玩到太阳落山，直到看不见球了才恋恋不舍地回家，嘴里还喊着“明天再战”。

1994年为了改善职工的居住条件，领导在园子的最北边盖了新的家属区。一排排单元式平房敞亮美观，三室一厅，每家有独立的卫生间和厨房，对于我们来说简直是住进了天堂。每个人的脸上都洋溢着幸福的笑容。家家房前都有个小院子，大家把它规划成了小菜园，门前搭个葡萄架，左边种一棵石榴树或几畦韭菜，右边搭了黄瓜架和丝瓜架，房后还种了两棵香椿树。每到收获的季节，大家都会互相分享着劳动果实，就像一家人。

时间到了2003年，这个园子遇到了一个绝好的发展机遇，但是代价是我们这些职工和家属需要搬迁离开这里。领导为我们争取到了最大的利益，给的搬迁款可以买上一套不错的商品房，我们的住房条件又改善了，可以住上真正的楼房了，但这也预示着住了几十年的老邻居要分别了。

我家大概是最早搬迁的。那天很多老邻居都出来送行，大家互道着珍重，言语中满是不舍，妈妈在车上掉了一路的泪，爸爸也红了眼眶。那时年轻的我并不能完全理解他们的心情，笑着安慰父母说：“伤什么心呀，以后还有的是机会再见面的。”当时我没有意识到有些人在那天分别后再也没有见过，永远都不会再见面了。后来的我回忆到那个情景，眼泪也不觉滚落，终于体会到当年父母的心情……

2010年，我的生活又一次和这个园子紧紧联系到一起，再次走进这里，不变的只有那高大的杨树和满塘盛开的荷花。我站在崭新的马路上，看着这个美丽得令我炫目的园子，一群身穿校服浑身散发着青春活力的孩子们和我擦肩而过，我仿佛看到了当年的自己，刹那间我忽然意识到这个园子之所以永远散发着青春的活力，正是因为这些可爱的孩子们给她注入了源源不断的生命的源泉。二零一这个神秘而又美丽的园子培育了一代又一代年轻人，而这一代又一代二零一的学子和老师们也成就了如今的一零一。

衷心祝福她永远美丽，永葆青春活力！

故乡，我心中永恒的风景

李海荣

故乡，简单而又朴素。每当驻足凝视我生活的小村庄，一个个微不足道的风景，处处充满着美好、温暖与力量。那是我心中永恒的风景。

那一缕故乡的炊烟

五一，回乡。

车子下了高速，已是黄昏了，斜阳已在溪水上铺就淡红色的柔光。因为疫情我已经有两年没回乡了。眼前是越来越亲切的山，越来越迷人的溪水，越来越熟悉的路。我赶紧摇醒睡着的儿子，“宝宝，别睡了，姥姥家就要到了！”

儿子一咕噜爬了起来，“到了吗？”一边揉着眼一边说道，“姥姥给我做好吃的了！”

“是啊，你看那炊烟，姥姥做了好吃的等着你呢！”我指着远方向儿子说。小小村落上方已升起袅袅炊烟。那炊烟如丝、如缕，随着轻风微微倾斜，像是在欢迎我这个远行的人归家。

我的思绪随着这炊烟飘远。孩提时代，炊烟是对味蕾的呼唤，这袅袅炊烟，伴着我度过每一个旭日东升，每一个日暮黄昏。傍晚炊烟升起的时候，就是我们放学的时候。我和弟弟争先恐后的跑回家，拥向饭桌，看着母亲端出佳肴，流着口水狼吞虎咽。母亲总是微笑的看着我们，一边询问我们一天在校有没有听话，一边不停的往我们的碗里夹菜。我在热腾腾的饭香中累积着亲情的甜蜜，留在心中的甜蜜酿成了最美的记忆。

“姥姥！”儿子急切的呼唤打断了我的思绪，车刚停稳儿子已开门下车张开双臂冲向姥姥。进屋，满桌的饭菜已在迎接我们啦；落座，父亲把儿子最爱吃的红烧肉推到他面前。

“妈，你也赶紧来吃吧！”

“马上，你们饿了，先吃着！”

“别做那么多了，吃不了！”我边说边走向厨房。

“油菜现炒的好吃，你爱吃！”母亲一边在厨房里忙碌一边冲我说。

我赶紧走上前想搭把手。“你别过来了，小心油溅着！”微躬的身影正在迅速的翻炒，映入眼帘的还有母亲眼角的皱纹、嘴角的笑。那一刻，油花迸溅就如同我澎湃的心潮，多少年了，每一次回家母亲都在忙碌，这似简而深的爱啊，在我人生的时光中弥漫。我知道我一直是富有而且幸福的！因为幸福的亲情一直陪伴我，因为有这个身影在我永远有依靠。

“妈，您也赶紧吃！”我夹起菜放到母亲碗里，对一直微笑着看我们吃的母亲说。母亲动了筷子，更多的菜加到了我和儿子碗里，我看到皱纹在她的脸上绽成了家门口的蔷薇花。

时光流逝，无论我走到何方，母亲的微笑总是伴着那袅袅炊烟和那缕缕饭香永存在我的记忆中。她对我的爱亘古不变，永远在我身后给我温暖与依靠。无论是对当年是孩童的我还是现在已身为母亲的我。

那一树浓密的佳荫

第二天，太阳很好，我和母亲坐在门前的树荫下聊天。儿子在老槐树前的空地上一圈圈的练着轮滑。姿势还不是很标准，动作不是很熟练，转弯的速度控制也不够准确。我不由得着急催促：

“屈膝！”

“注意背手！”

“眼睛看前方！”

“注意速度！步伐转换！”

儿子的脸上已经流下汗来，委屈的想要休息，但看到我眉头紧皱他又不肯辩驳。一阵风吹来，槐树叶子发出“沙沙”的声响，像是不满的叹息。气氛有些凝重。

这时，母亲仍带着夸赞的口吻对儿子说：“慢慢来，别着急，你已经滑得很不错了呀！”我连忙说：“可别夸他了，本来练习的就不够，很快他就该参加轮滑比赛了，离比赛的要求还远着呢，得抓紧时间练。”母亲温和的说：“啥事都别着急，慢慢来。你还记得在这个地儿学自行车吗？”

我一愣，笑了，“怎么能不记得呢？”接着小声说，“我着急学会，晃来晃去撞到槐树上了呢……”

“那时候他还是颗小树呢，你哪儿都不撞，偏偏撞在树上……”

儿子听见我们的谈话也笑了。趁机扶着槐树休息。打趣的说：“妈妈，你学自行车还撞到树上呢？幸亏没把树撞坏，你看我在这树荫里多凉快！”是啊，原来不起眼的小树已然茁壮到拥有一树浓密的佳荫！

有人说“生命的方式不是只有快节奏的疾驰，慢也是生命充盈的一种形态”。像小槐树一样守好自己的泥土，稳稳地扎根，扎实的成长，茁壮如此，方能无惧风雨，且能给人带来阴凉与舒适。当时我在学自行车的时候不就是慢慢的，在且慢且行中积累了经验嘛，怎么现在对儿子反而就要求速成了呢。看着这浓密的树荫，那颗急于希望儿子好好滑在比赛中获奖的心忽然就释然了，那颗在城市匆忙的人潮里因为渺小和平凡而慌慌张张的心似乎也没有那么焦虑了。

“妈妈，我继续练习了啊！”儿子说。我点了点头，“嗯，别着急，慢慢来。”

这简单又朴素的风景告诉我：快与慢都是生命的章法，亦是人生的智慧。城市里呆久了的沸沸扬扬的灵魂忽然在这树荫下安静下来。

儿子继续练着，树荫下，一阵阵欢声笑语四散开来……

那一方褐色的土地

第三天，早上下了小雨，父亲要我陪他去种花生，儿子也吵着要去。可能他觉得种花生新鲜，开始还饶有兴致，等鞋子沾满了泥，脸上冒了汗就开始不乐意了。

“妈妈，要不你陪我玩一会吧！”

父亲也说：“快让他歇会儿吧，娃就图个新鲜，咋能真舍得让娃干活呢。”

儿子拉着我的手走在田陇上，脚下是朱褐色的泥土，小溪从这朱褐色的田边绕过，绵延向远方。

多年前父亲牵着我走在田陇上小溪边的画面如在昨天。踩在朱褐色的泥土上，父亲也会要求我劳动，他曾严苛的让我挥起锄头，一锄一个坑的前进。我的脸上满是泪水和汗水，心中充满不满和疑惑。他却让我坚持，直至夕阳落在背后，溪水漾起红光，他才将早已准备好的蒲公英茶递到我手里，摸着我的头，领我坐在田陇上。指着我们一天的劳动成果，让我看那覆在种好的花生上面密密麻麻的新土。可那时年幼，不知人生风雨乃是寻常，因而也未能得到某些有关坚持亦或勇敢的深沉念想。记忆中只剩下身体的劳累和父亲不紧不慢的感叹：“咱家的炊烟在等着我们回去开饭咯！”我抬起头看到那炊烟正不急不慢的升起，飘向远方，平和宁静。

也许父亲不知道的是，多年以后，面对无数的困难能从容面对时我懂了：那个让我干农活的过程让我学会了什么是坚持，这种从小磨炼出的品质所释放的能量比在书本上读到后记在心里要大得多。那个一锄一个坑前进的记忆，让我在求学和工作中无数的困难与挫折面前坚强面对，给我勇气与力量。它们把故乡与远方相连，给我勇气让我勇敢去闯去看世界的模样。纵然离家再远，那朱褐色土地上泥土的芬芳始终盈在心畔。

我默默的牵着儿子走回田边说：“好了，我们继续去和姥爷一起种花生吧。”我想让儿子也能感受这份艰辛，亲近这泥土的气息，接受土地的滋养。

于是，那一方褐色的土地上，姥爷把着外孙的手在挥舞锄头种花生。田边，野芥菜花开得正热烈。

第四天早晨，满面红光的太阳与我在蜿蜒的溪水边道别，溪水一送再送，直到宛若一条金色丝带。我知道，我的身后是故乡，是那袅袅的炊烟，是那浓密的佳荫，是那褐色的土地。我知道，我的身后是温暖的依靠，是坚强与力量的支撑，这足以支持我走过未来征程的漫漫长途。

回望故乡，那远近的炊烟，有的成丝，有的如缕；有的成卷，有的笔直；有的轻盈，有的优雅。他们静静的或向上或飘远，仿佛是故乡的叮咛和祝福。

每一个远行的人心中都有一个故乡，每一个远行的人心中都停驻着永恒的风景。

儒学，让我快乐

薛晓田

2018年6月的一天，下班后我去剧场观看了《我们的时代，我们的儒学》，第一次见到孔阳先生。不知怎的，我被学儒学的人的故事打动了，希望自己也能成为那样的人。2018年7月，我参加了“孔阳国学堂2018年第五期中华人文精神简史班”的学习。在最后一天的学习中我第二次见到了孔阳先生。从此开始跟随孔阳先生学习儒学。

通过学习《中华人文精神简史》，我丰富了历史知识，更新并转变了我之前的一些思想和观念，同时也使我对儒学有了新的认识。为了保持住内心的温暖与力量，并进一步了解孔门及其弟子的言行思想，我又开始跟随孔阳先生学习《论语》。

《论语》第一次出现在我的生命当中，是在高一的时候……每天踏入校门，就看到道路两旁的院士塑像，缓缓爬上“院士路”的斜坡，首先映入眼帘的就是一个“人”字形的标志，标志前方“花团”紧簇……紧接着是王大衍院士的题词，我们高中的校训——“见贤思齐”。师生第一次见面，我至今都还记得其中一位同学自我介绍后说的一句话：高中三年，“不为高考，赢得高考”。她的声音，在当时是那么掷地有声、扣人心弦！她宣告了一种态度，在应试之外，我们学生也应该思考为什么而活，以及怎样去活的问题。

语文老师推荐我们在高中阅读和背诵的第一本书，就是《论语》。然后，那个还没进入高一正式学习的暑假里，我和我的同学们在认真地背诵着孔子及其弟子的“言行”，那痛苦并快乐的背诵过程，仍记忆犹新。

遗憾的是，“修身、齐家、治国、平天下”的那股热情与担当，后来竟不知不觉就被遗忘在心底的角落了，乃至大学时读汉语言文学专业、研究语文教育史，尽管老师们多次提及《论语》，但其中关于人生最重要的东西，都被我不经意的态度给忽略掉了……

多少次，可以停下来，静心去修养一门工夫，可为什么都被自己“东一榔头、西一棒槌”的不踏实而阻断了呢？当我翻开《大学》的一页，开始意识到“知止而后有定，定而后能静，静而后能安，安而后能虑，虑而后能得”的时候，才知道“修行在个人”的重要意义。虽然还要与内心那个浮躁的自己做斗争，但希望一切还都不算太晚。所以，2018年7月，我为学习儒门心性修养工夫而来。虽然当时对什么是“心性修养工夫”，还不明确，不过希望自己能珍惜这样的学修机会，真正静下心来，有所成长。

2019年4月10日周四，我学习第二期“儒家精神与历史精神”课程，踏上了一条养成“人格”之路。听孔阳先生谈历史、讲儒家。孔阳先生讲，在平铺的层面上，人肯定会

往前走（现实中，人总有追求功名利禄的时候，而一味地“向前看”可能让人面目全非），但在往前走的时候也要回头看一看，也要往左右看一看；但更重要的是，人要把生命活得有一定的高度，而不是浑浑噩噩地活着。人还要“往上看”，要扎扎实实地做形而上的功夫。当下就去做！

但如何做呢？为了接住先生所传功夫，前期还需做些准备，比如读些相关的书籍，感觉这样才能听得懂、或者更好地理解先生所讲的内容。4月19日，我参加了关于“‘国学三重门’和推荐书目”的讨论。印象中，就先生在20世纪下半叶以文革为代表的极左思潮中提到的“霍懋征之问”，有同道提问：如何看待当时霍懋征放弃了数学教学而只教语文、加强对学生的思想品德教育的选择？

有同道反馈，说“要与时代相结合”，具体问题具体分析。

我感觉自己思想道德的培养，除了读小学思想品德课本上的人物故事和听各科老师的“磨刀不误砍柴功”的训诫之外，还与小学早自习时间，由班长带着一条一条地背诵《中小学生学习日常行为规范》有关。当时班长也带着背《三字经》，但是感觉好难背，而《中小学生学习行为规范》与日常生活联系得更紧密，所以印象更深刻……也许这些行为也和当时的学校行政要求有关，但如果现在的孩子们再看这个《行为规范》，会感到：与其说是思想品德教育，不如说更像是道德绑架，是对自由的束缚。（自己在做初中班主任时尝试过这种“行为规范”的学习，个人感觉效果不是很好。）

那一年，听同事说，我们身边就有文革时拿鞭子抽自己的老师的人。感觉时代带给人的，不仅是个人的悲剧，而是整个时代的悲剧吧。可能没表述清楚，自己平时就对人事关系不太走心，修养也没到，所以没太在意这些人和事。希望自己做好工夫，面对那些看上去好像“与我无关”的事，也能有一副热心肠吧。

关于“霍懋征之问”，还有同道引朱子的话，说：“但当自尽其道，则所值之命，皆正命也。”我从网上看到一篇文章，它的开头写道：“从狭义的角度说，数学就是有关命运的学问，即探讨生命在其时空展开过程中如何与所在环境形成最佳的互动关系”……如果数学和生命的联系如此密切，那么语文又该在人的生命、“活着”方面发挥她怎样的作用呢？

这门课程，学着学着，我好像对每天发生在身边的、工作上的事情有了与以往不太一样的认识。很多时候，当自己用经验式的方法来处理学生“问题”时，竟适得其反。渐渐的，我意识到，如果不学儒学，恐怕很难在现有的物质、精神状态下营造出“快乐”的环境，让孩子们能抬起头来看看这个世界。

这个世界上最有可能、最有希望、最有潜力的就是孩子了，可他们真善美的天性正在

一天天地隐藏起来，和当年的我们没有两样。今天可能在年龄上已经长为了成年人的我们，有必要做些什么来保护这些本不该消失的美好的东西，让现在的孩子和当年的我们不一样。

孔阳先生在“儒家精神与历史精神”课程的第一讲中就说，“（大意）让孩子们快乐，一定有固定的内容，儒家带给他们的是有高度的快乐。而这个高度，不是直接讲给孩子们听的，而是自然而然地表现出来的。”

2019年5月份左右，看到大学时期的班主任辅导员去台湾听讲座的体会。她说：“教育不是为不满撒下种子，而是为快乐打下基础。”当然，快乐也要分类型对待，教育应该“引导孩子放弃（或延迟享受）‘摇头（丸）型快乐’”，为了“人生的意义和价值而去克服挫折与焦虑，去追求‘登山型快乐’”。不是快乐学习，而是在学习中寻找“快乐”。

从儒门中寻人格养成之路。孔阳先生说：“（大意）从孔子开始，有了儒家。孔子主要教育学生如何养成“人格”。孔子培养的人，是君子，是儒者。”有同道说，“不借助政权，不矮化自己，不依附任何势力，无依傍也可以昂然挺立于天地之间，是为儒家儒者。”又有同道说，“应当通过体察内心的方式来与先秦儒者相遇”。孔子有大爱，培养学生也着重在仁、智、勇等品质。颜渊“三月不违仁”，箪食瓢饮，“人不堪其忧，回也不改其乐”。颜渊在物质上“屡空”，但仍“保持内心的盈盈春水般的温暖”。学习养成人格的过程有因为付出努力留下汗水的“苦”，但意义正是在这“苦”中感受“乐”，并不断坚持的过程中。把“生命的支点放在内心的仁爱和温暖上”。

孔阳先生说，“知止而后有定”的工夫，说“定”是坚定、深远，是现在的我们不可琢磨的高度。向往那种状态。听子思的故事，印象最深的是子思在宋对乐朔论《书经》。孔阳先生说乐朔是一个现实的官员，是一个缺乏对儒家了解、也缺乏对人生体悟的俗官。而子思那时对乐朔，想说什么就说什么，不说一点儿假话，好似一个不知变通的孩童。顿时对子思这样不知变通的可爱形象萌生了许多好感。

听孟子的“仁义忠信，乐善不倦，天爵也”，想到曾子的一“唯”之答，是“忠”于自己。孔阳先生说“人对道德的判断完全出自于人的自发”，“你能达到什么高度，由你自己决定……”孟子养“浩然之气”，“配义与道，直养而无害，至大至刚，塞于天地之间”。可惜“古代社会，秦始皇以后，就再没把这件事说清楚。百姓没有修天爵，百姓也没有站起来！真让人叹惋。”今天不一样了。

丝路朝圣——由开封至敦煌

任静

对于喜爱中国文化的年轻人，敦煌是个绕不开的地方，如果单独去敦煌做所谓的朝圣，实在是太多遗憾。关于中国的历史，我觉得最好的行程莫过于从开封到洛阳，至西安，转天水，达兰州，过武威，经张掖，行至嘉峪关，再到敦煌，实在是找不出比这更好的路线了。

游开封最好骑车，开封城很小，骑车绕行一周最多不过两小时，老城中有许多景点，最好的地方莫过于河南大学。河南大学，也就是以前的中原大学，校园优美，除却南师大的随园，我还没见过比它更漂亮的了，非要说不足就是少了武大那样一座山，无山水则显沉闷。

出了开封城向北大概三四十里至黄河。上了黄河大坝，首先到的是柳园口。黄河多泛滥，所以有了“铁犀镇河”。黄河之水天上来，到了开封境内已经趋于平缓。过浮桥进入封丘县后，向西北方向沿河堤大约二三十里到坝台村，到村后有“古黄池”遗址。黄池为吴王夫差会盟处，夫差从苏州起兵至此大会诸侯。却因齐欲攻鲁，而孔子遣子贡游说四国，最终存鲁，乱齐，破吴，强晋而霸越。夫差黄池会盟未果，返吴屡被勾践所败，终至太子死而已身亡国家灭。古黄池周围景色秀美，绿树环绕数里，有专人看管。因未被开发，周围环境得以保存。

过洛阳至西安，值得去的地方太多，游人也是分外的多。只觉西安古城墙就够缓缓走上一天，各处古迹对我而言都如折磨，喧闹的人群，淹没了最后的声音。去过西安四次，最遗憾的就是没能去扶风县法门寺。法门寺因藏佛骨舍利而知名，更因法门寺地宫出土使佛骨舍利重建天日而扬名海内外。无关信仰，任何被珍藏千年的东西都值得我们认知，去感受千年在它处留下的重重回声。

从西安转天水，天水是当年三线建设的一个工业重镇。天水有著名的麦积山石窟，可是从火车站下来才知道，天水火车站在麦积区，而麦积区和天水市尚有几十公里，离麦积山也有几十公里，就只在麦积区区徒步走了半天。出火车站直行就到了渭水。天水和渭水是三国中出现最多的地方，姜维就是天水人，可惜到死也没有再回天水。我到渭水的时候，正在修建大桥，渭水也被截留，只有这般景象。畅想当年两河临河而立，万马嘶鸣，渭水奔流，一将功成万骨枯，战争的残酷成了无名人的坟场。

过天水，就到兰州了。快到兰州的时候外面下去了下雨，火车停了将近一个小时，两边的山上几乎都是光秃秃的，只在铁轨旁看见几株草稀疏的摇曳在风雨中。兰州城建在黄

河谷地中，地形狭长，火车站后就是山，出了火车站似乎也能看到对面的山峦。

每到一地我都喜欢去逛逛当地知名的大学，试图去找寻一些过去的感觉。兰州大学在闹市之中，校园也有些拥挤，这个老校区也和很大大学一样，成了主要培养硕士与博士的一个分校。

继续沿着来时的路前行，经过很多中科院的研究所，然后就到了读者大道。从最早的《读者文摘》，到现在的《读者》，我也算上半个老读者了。上了大学，兴趣转移后就没在看过了，可是当初看《读者》的那种感觉，让我到了这里难免不停留上片刻。

读者大道沿着黄河，行人不多，也格外的安静，黄河在兰州水势还很大，偶尔还有飞鸟掠过水面，远处山峦起伏，兰州城也因黄河穿城而过多了许多让人留恋的东西。

从兰州一路火车到嘉峪关，正好是清晨，不过天色却是大亮。听从火车站外出租车师傅的建议，包车去嘉峪关的几个景点。也是听从出租车师傅的建议先到悬臂长城。先是在嘉峪关市里逛了一会，一路上极少碰见车辆，只有上学的小孩子在路边打闹着奔向学校。师傅说嘉峪关市很小，人更少，所以车辆也不多。开着车窗，体验一下戈壁滩上绿洲的空气。悬臂长城是在旧址上重新修建的，而且只是明长城的一部分，虽然少了几分古色，可悬臂之险还是有的，登到高处，看着一边是望不到边际的高山雪山，一面却是平坦的戈壁中点缀两个绿洲。因为不远处的雪山融水流经此处，才有了山脚下这个小绿洲，雪水顺着渠道环绕绿洲一圈，水很冰凉，一捧水泼到脸上，顿时一扫十二个小时的火车的疲惫。

站在山顶，放眼望去，除却苍茫，我一时想不起别的词语了。不远处就是一条雪山融水冲击出来的一条河。两岸峭壁，似刀削斧劈。荒凉戈壁，因为这样一条河突然多了这么多的生机。

在去嘉峪关关城的路上，看到几段残缺的古长城，那是用泥土参杂芦苇还有别的东西，一层层敲打起来的。到嘉峪关关城已经接近中午了，游人很多。关城建在一池泉水旁边，遥望远处还有连绵的雪山。走在沙柳树荫下，看着历朝碑文，在游人丛中，不知道那一刻的我在想些什么。天下雄关，和山海关截然不同的感触。出了嘉峪关，就是关外，宋明时期西游的旅人兵将从这里出去大概就要回首和故国告别了。

从嘉峪关坐凌晨的火车去敦煌，早上的窗外和河西走廊两边已经有了明显的不同。视力所及，已经看不到连绵不绝的山脉，清晨的日出如此震撼。似乎看出了些许莫奈《日出》的感觉。仿佛阳光也一丝丝般迎面撒了过来。阳就像爆炸一样的耀眼，从地平面慢慢升起，阳光穿过大片的云，一束束光，和太阳下的风力发电机还有伴随着铁路的电网，让我有了跳下车直奔太阳而去的冲动。夸父逐日，是不是每个清晨都这样看着它，然后不顾一切的跑过去？

敦煌第一站是魔鬼城，出了火车站不多会，迎面就是沙漠，高高的沙丘让我心头一震，原来我到沙漠了。然后途径疏勒河，窄窄的水流和宽阔的河道形成了鲜明对比，罗布泊离这里不远了。魔鬼城是雅丹地貌最为显著的一个区域，应该是属于罗布泊水位下降干涸后风蚀形成，比别的地方特征更为凸显。魔鬼城很大，导游车只是简单的绕了一小圈，中间停留了几次。站在那里，不知道怎样去描述那时的心情，或许是苍凉悲壮，亦或者是那种壮士一去兮的伤感，还有生命如沧海一粟的触动。脚下的细沙，头上的苍穹，和眼前这些被时光雕琢的风骨，都做了谁的注脚？

“羌笛何须怨杨柳，春风不度玉门关”，应该是关于玉门关最有名的诗句。赶往玉门关的路上经过一段汉长城，只有百十米长，高度不到一人，宽度约有半米，被风雨侵蚀，却依然坚持到现在。整段汉长城都是有泥和芦苇外加一些草茎之类的混合然后敲打层层堆积而成，在汉代，这里至少还是有丰茂的水草，不然哪里来的这么多芦苇呢。几千年过去，这里几乎完全成了荒漠，只有一条疏勒河经过，河道里略有积水的地方才长了些水草芦苇之类的植物。想起过从西安到兰州沿途的山几乎都光秃秃的，只有一些新近栽种的小树也是光秃秃的立在上面，就上被针灸一样，然而就在一千年前这里还是关中沃野。就在汉长城的旁边有一颗枯死的树干，只剩下一半立在沙土里，不知道是不是传说中的胡杨。该是多倔强的生命才能到现在还立在这里，哪怕是只有枯死的半截树干？

青海长云暗雪山，孤城遥望玉门关。

玉门关外是什么样世界？古人一定想象过很多。玉门关，就像一个幻境，一个梦想中的地方，如同年少时的梦。站在玉门关下，我几乎不敢睁开眼去看，我竟然到了这个地方，是大漠，是荒凉的戈壁，是你永远无法触碰的梦。

玉门关下是一小片湿地，那时候应该是很大的一片湿地，也可能是一个大大的湖泊。关外就是顺着天边的祁连山脉。顺着玉门关所在的沙岗，还能看到好几个烽火燧的残存的痕迹，就如同玉门关一样，在时间和风沙中只剩下这光秃秃的一座孤城。看着沙岗下丰茂的水草，可以想象，这里也曾经繁华吵闹过。时间改变的不仅是一座城，还有从这里消失的喧闹。

出了这里，再难看到这么多绿色了。从这里出关的将士和旅人，有多少能活着回来，去见家中的亲人朋友？如果没有那些传诵下来的诗句文章，他们是不是就这样被彻底的遗忘？劝君更尽一杯酒，西出阳关无故人。

阳关在玉门关南偏东一点，大概距离七十公里，中间只有一个小小的绿洲，剩下全是茫茫戈壁滩了。路过那个小绿洲的时候，看到了大片葡萄园和用来制作葡萄干的晾房，原来葡萄干就是这样做成的。到了阳关镇才知道，阳关早就没了，现在剩下的只有阳关旁的

一个烽火燧。走上了阳关遗址才明白“西出阳关无故人”的悲凉，那该是何当的悲壮。阳关之下就是陡壁，以前可能是河床，然后就是一马平川似的的戈壁滩，在天边就是白茫茫接着天际线和天上白云的雪山，那里就是祁连山了。

午后的阳关有些刺目，阳关烽火燧在阳光下也有些刺目，时间在它身上仿佛凝固了一般。远处的雪山，映衬的它孤独而倔强。站在那里，我总有种拥抱生命的感觉，我自己好像不在存在，灵魂游离于这广袤的戈壁之上。

敦煌的夜来得很晚，吃完饭躺下就是午夜十二点，一觉醒来差不多就是上午十点了。收拾好行囊，再看一眼敦煌，说一声再见。莫高窟，我要到了。

莫高窟修在鸣沙山东麓断崖之上，断崖下是一条河，石窟就在河的西岸。再来敦煌的前几天，敦煌刚刚下过暴雨，河水暴涨，在景区的河岸边还能看到一些河水冲击后留下的枯枝败叶。

进入之后，到九层塔下左转，就能看到老敦煌研究院了，现在已经改做了展览馆。展览馆没有多大，大概有五个院子组成，讲述敦煌研究院的过去，已经历任院长和重要研究院的事迹以及他们的书画作品。敦煌研究院是个寂寞的地方，至少在莫高窟被人广知之前是寂寞的。现在的莫高窟更是寂寞的，游人到这里不过是慕名而来，有几人能闻琴知雅意？我也不过是附庸风雅的滚滚人潮中的一个。

九层塔是为保护佛像免受风沙而建，两旁密布石窟，因为石质，这里的石窟极易受风沙侵蚀，所以保护的规格也远超游客的想象。展览馆里有几幅历任院长的油画作品，因为早期的莫高窟保护，由于技术水平比较低，主要是通过临摹壁画从而使之得以流传的方式来保护，所以研究院的院长都是学绘画出身的。

因为保护石窟，所以每个石窟都被防盗门封闭。游客组队，有导游带领才能进去，不能摄影，也不能有灯光照射，为了让更多的游客逛石窟，每个导游带队所看的石窟也不一样，除了必去的大佛和几个有名的石窟，剩下的只能看运气了。最后一站是王道士当面发现藏经阁的地方，一个小小佛阁。王道士为了保护佛阁，每日清理风沙，偶然间发现了藏经阁。作为一个道士，为了保护这些对于他完全没有意义的宝物，倾尽一生，周旋于冒险家、政客、军人、收藏家各色人中。他一个逃兵，虽不能力保这些文物留存于中国，却尽自己最大努力引起国家注意，力求文物不被盗贼，不被军阀，不被冒险家，不被那些蛀虫一般的官员瓜分。寄身翰墨，见意于篇籍，不假良史之辞，不托飞驰之势，而声名自传于后。王道士没有因为“功垂百世”的铭文为人所知所感，实为憾事。

敦煌再见，莫高窟再见，王道士再见。

基于太阳能、电能、势能转换的环保储能装置的研究

项目作者：宋睿轩 指导教师：马丽霞

1. 引言

我和爸爸妈妈在长白山旅游时，观察到山区有很多太阳能路灯，不需要专门铺设供电线路。我觉得这是非常方便的科技产品，回来后就学习了它的光电转换原理和设计方案。



图 1：现有太阳能路灯的设计方案

通过查阅了相关文献资料(见参考文献)，我发现它的关键之处在于如何储存晴天时从太阳能转换的电能，来在夜间使用。现有方法都是采用大容量的蓄电池，常用的是胶体蓄电池（一种铅酸蓄电池）或者锂电池。然而，这存在维护、环保、寿命等问题。具体来说：

1. 蓄电池寿命不长，通常 3-5 年就需要更换。单个电池至少 600-800 元人民币。
2. 无论是铅酸蓄电池还是锂电池，一旦发生损坏泄漏，会对周围的水和土壤产生严重的化学污染。而且，生产电池的过程本身也是高耗能和高污染的，我们应当减少对蓄电池的使用量。
3. 环境温度的变化引起蓄电池效能变化，在低温时电池能力大幅下降。电池按标准温度为 25 度计算，当温度每下降 1 度时，相对电池的容量大约下降 0.8%，当温度升高后电池容量也会随之恢复。所以在寒冷地区，电池的容量会下降很多。

于是，我想是否能有不用蓄电池的纯环保的方案来储存太阳能？受到水坝发电的启发，我想到可以利用把重物提升到高处产生的势能来储存太阳能，到需要的时候，让重物下落来发电点亮路灯。这可以应用到很多建筑设计中。

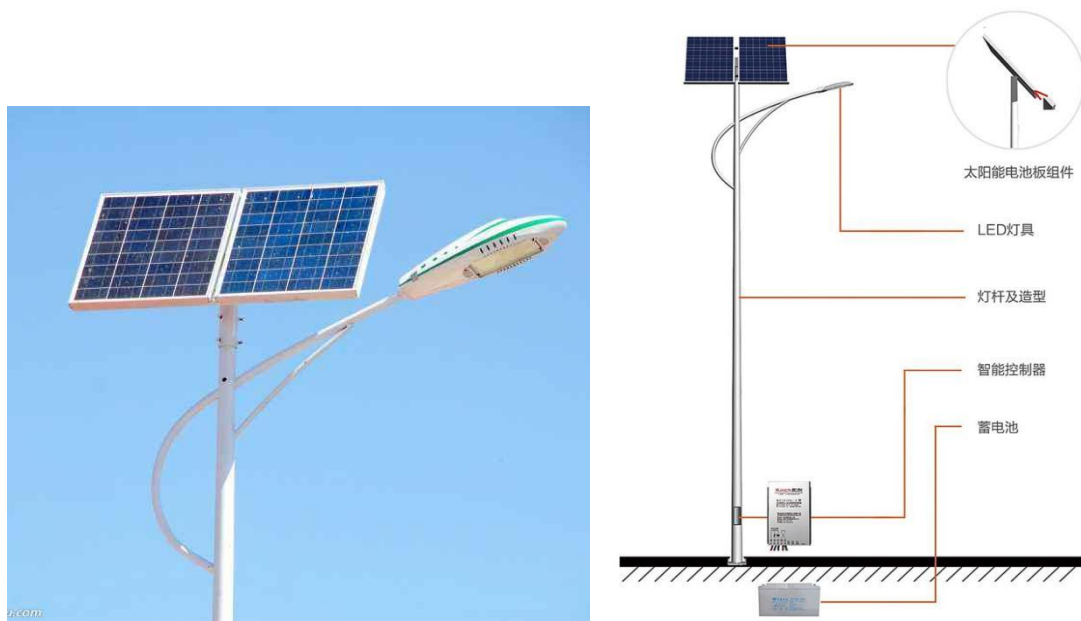
1. 设计过程

2. 1.1 明确设计需求

要设计一个纯环保的以太阳能为能量源，然后以势能来储存能量和释放能量的系统，需要解决的问题很多。我们假设用一个或一组重物作为存储势能的介质，那么这个系统主要解决的问题可以分解为如下三个子问题：

1. 怎样利用太阳能发电来抬高重物？这需要设计一个从太阳能到势能的能量转换子系统。
2. 怎样在重物下降时产生电能？这需要设计一个从势能到电能的能量转换子系统。
3. 如何让系统连续工作？两个子系统之间需要有一个势能存储池，用于储存重物，并且有一个开关启动用势能发电。

3. 1.2 确定关键技术

4. 1.2.1 光电转换技术

光电转换是通过光伏效应把太阳辐射能直接转换成电能的过程。这一过程的原理是光子将能量传递给电子使其运动从而形成电流。这一过程有两种解决途径，最常见的一种是使用以硅为主要材料的固体装置，另一种则是使用光敏染料分子来捕获光子的能量。染料分子吸收光子能量后将使半导体中的带负电的电子和带正电的空穴分离。

太阳能电池对光电转换材料的要求是转换效率高、能制成大面积的器件，以便更好地吸收阳光。已使用的光电转换材料以单晶硅、多晶硅和非晶硅为主。用单晶硅制作的太阳能电池，转换效率高达 20%，但其成本高，主要用于空间技术。多晶硅薄片制成的太阳能电池，虽然光电转换效率不高（约 10%），但价格低廉，已获得大量应用。此外，化合物半导体材料、非晶硅薄膜作为光电转换材料，也得到研究和应用。

目前已商用的光电转换技术，主要特点对比如下：

表 1：主流光电转换技术对比表

名称	光电转换效率	使用场合	价格
单晶硅光伏电池	20%	空间站、航天航空，阳光不强的地方	中
多晶硅光伏电池	10%	户外、屋顶等阳光充足的地方	低
光敏染料电池	12-13%	织物、薄膜或玻璃表面	中高

考虑到实际的场景不一定阳光一直很强，并结合市场上的供货情况，单晶硅和多晶硅都差不多，但光敏燃料电池很少。本项目的设计使用淘宝上可以方便购买到的小型单晶硅电池片：D165x165，具体规格如下：

品牌：MSL	型号：6V 4.5W
类型：单晶硅太阳能板	输出功率：4.5W
工作电压：6V	转换效率：17%
工作电流：0.7A	开路电压：7.2V
短路电流：1A	外形尺寸：165*165MM

5. 1.2.2 电能转势能技术

有了太阳能光伏板，日光照射后就能产生电流。然后我们要用电能将重物提升。考虑到应用在住宅建筑上，最好是竖直提升。根据这个要求，本项目采用通过太阳能板的输出电流驱动直流减速电机，来转动齿轮（逆时针旋转）带动链条，在竖直方向上提高重物的高度。

为了有足够的拉力、并且提升速度不要太快，我们选择输入电压为6V，每分钟旋转12.5转的减速电机，也就是约5秒钟旋转一圈，每秒旋转72度，最大扭矩为8KG.CM。

为了便于项目实验，我们采用现成的自行车飞轮和链条来构成提升机构。具体设计如下图所示：



图 2：电能转势能的结构

6. 1.2.3 势能发电技术

当需要用电时，就需要把存在高处的重物放下，利用重力势能来发电。让重物自由下落，带动链条和齿轮转动（顺时针旋转），驱动一个手摇式发电机产生直流电。手摇式发电机的工作原理是通过旋转电枢线圈切割磁力线，把线圈中感应产生的交变电动势，靠换向器配合电刷的换向作用，使之从电刷端引出时变为直流电动势。因为电刷 A 通过换向片所引出的电动势始终是切割 N 极磁力线的线圈边中的电动势。所以电刷 A 始终有正极性，同样道理，电刷 B 始终有负极性。所以电刷端能引出方向不变但大小变化的脉动电动势。

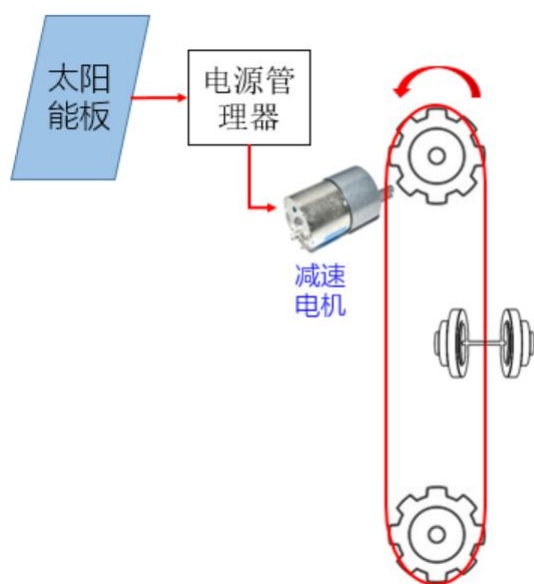

图 3：手摇式发电机的原理

通过发电机的输出电流就可以照明、通风、加热、加湿、播放音乐等。

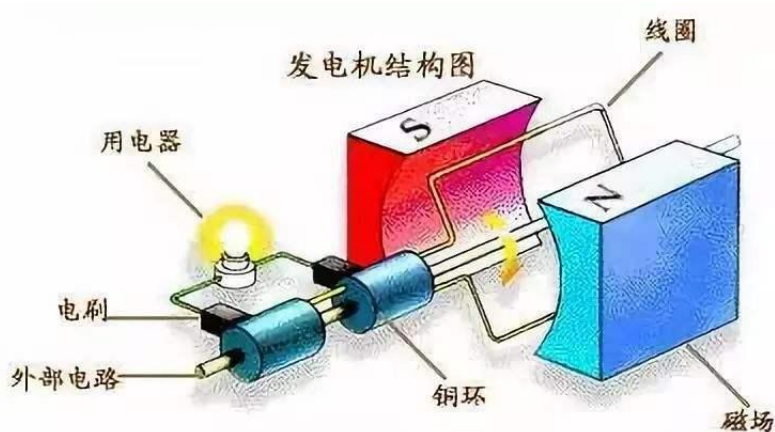

图 4：重物下落驱动发电机的结构

7. 1.3 势能储存池和开关设计

通过在储电子系统和发电子系统之间设置势能存储池和势能回收池，让同一组重物可以在两个子系统之间循环使用，就可以将上述两个子模块连接在一起。在势能存储池和发电子系统之间设置一个开关，即可以在需要用电时让势能发电系统工作。如下图：

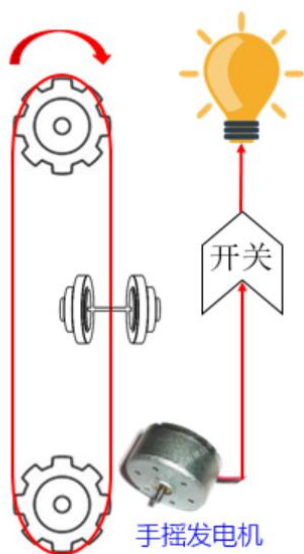

图 5：利用太阳能、势能、电能转换的总体设计图

2. 太阳能-势能储能模型整体制作

根据确定好的尺寸，我在 SketchUp 软件里设计了支架的 3D 结构，并模拟安放了各种组件。效果图如下：

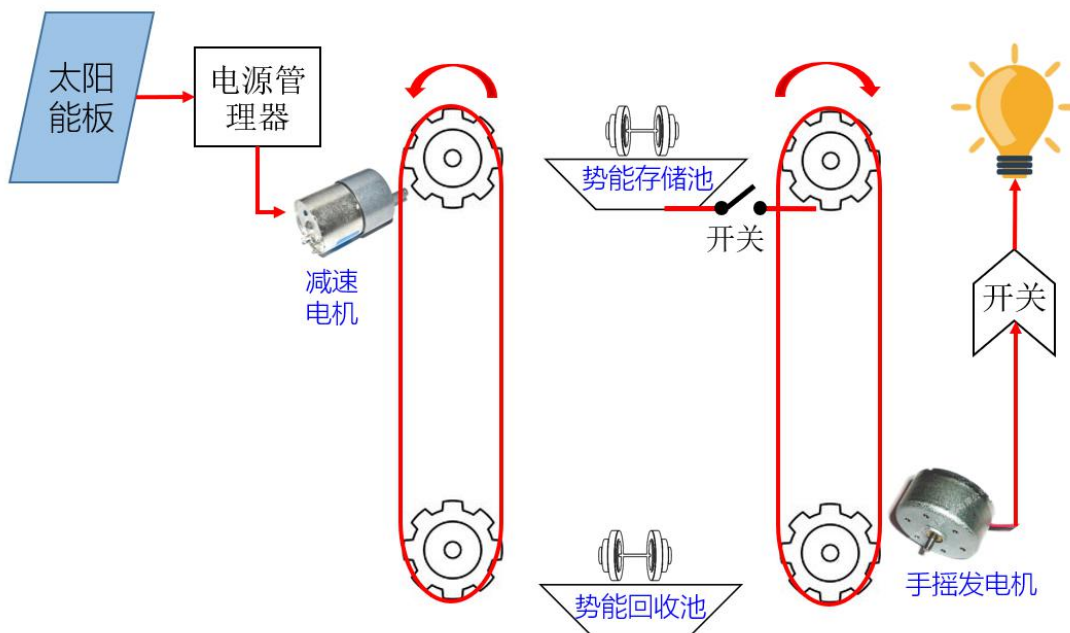

图 6：包含主要部件的 3D 模型设计方案

模型硬件使用的主要零部件有：

名称	数量	功能
18 齿单向飞轮	4 个	旋转提升、下降重物
130mm 链条	2 条	连接同侧飞轮组
16mm 铝合金轴和支架	2 组	在立柱上安装飞轮组
165X165 单晶硅太阳能板	1-4 片	太阳能转电能
直流电机控制板	1 个	稳压和调节电机转速
直流减速电机	1 个	用电能驱动齿轮转动
手摇式发电机	1 组	利用重力势能发电
32 齿-16 齿皮带轮组	1 组	连接发电飞轮与发电机
LED 灯	1 个	照明

表 2：主要零部件清单（不含连接件和配件）

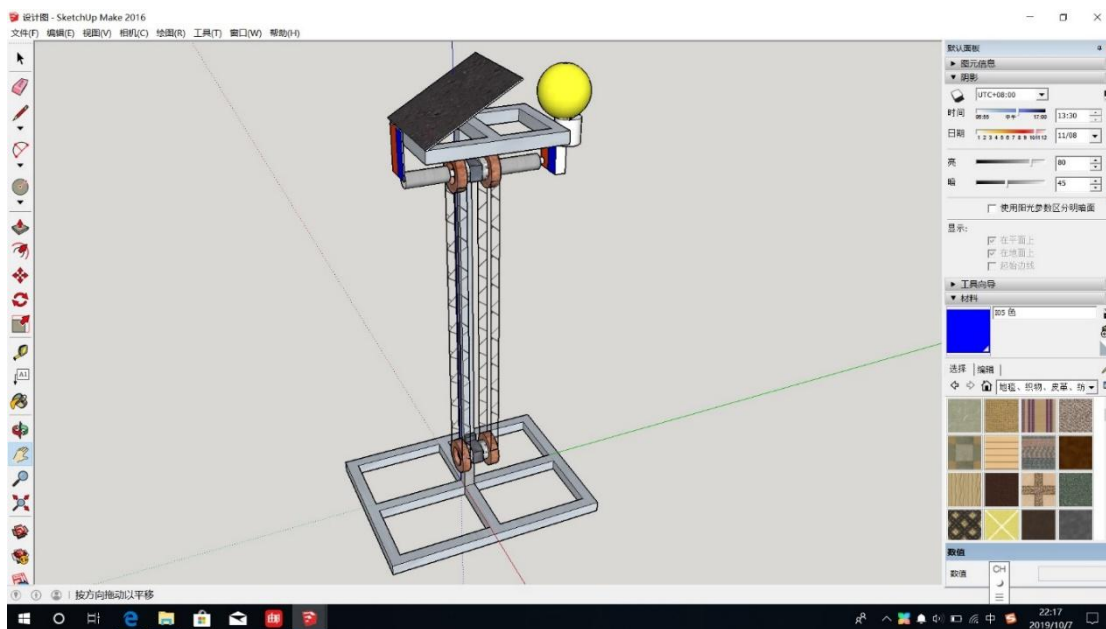
2.1 电路设计

光电转换电路系统如下图所示。根据需要，可以把一到多块太阳能板并联起来，以适应不同光照强度的地区。增加太阳能板可以按比例增加产生电流的强度。



图 7：太阳能发电驱动电机的电路设计

8. 2.2 整体外观

组装后的整体外观如图。

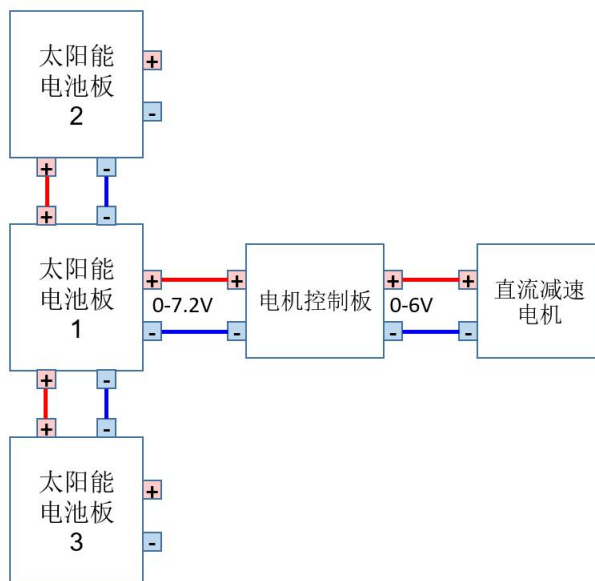

图 8：整机外观及功能部件说明

9. 2.3 系统工作流程

系统工作流程分为两部分，如下图所示。左边是太阳能发电储存势能的部分；右边是将势能转换成电能照明的部分。

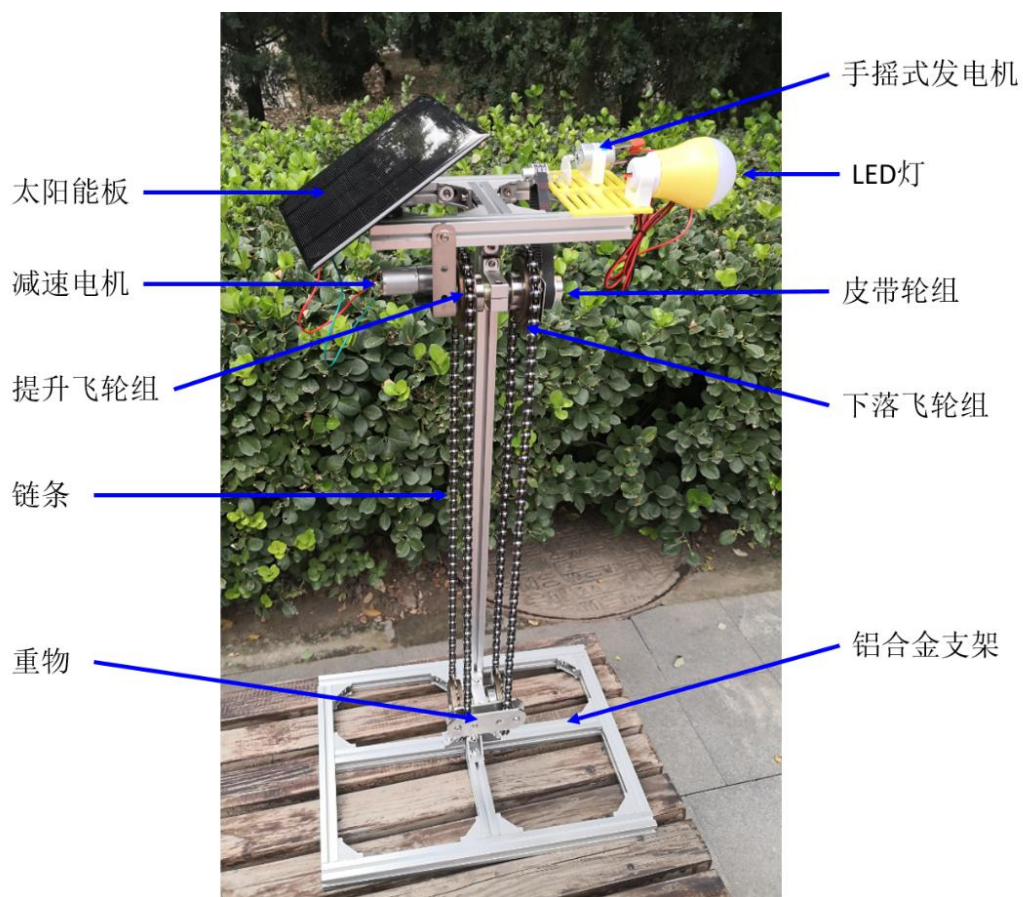

图 9：系统工作流程

10. 2.4 特殊情况的处理

在系统工作流程中，有两种特殊情况。一是势能储存已经到达极限，即使光照很好，也不需要再储存了。二是需要进行用电时，势能储存量已经为零，没法正常发电。

对这两种情况，目前方案时按照势能存储空间的大小给定一定数量的重物，不会导致溢出。

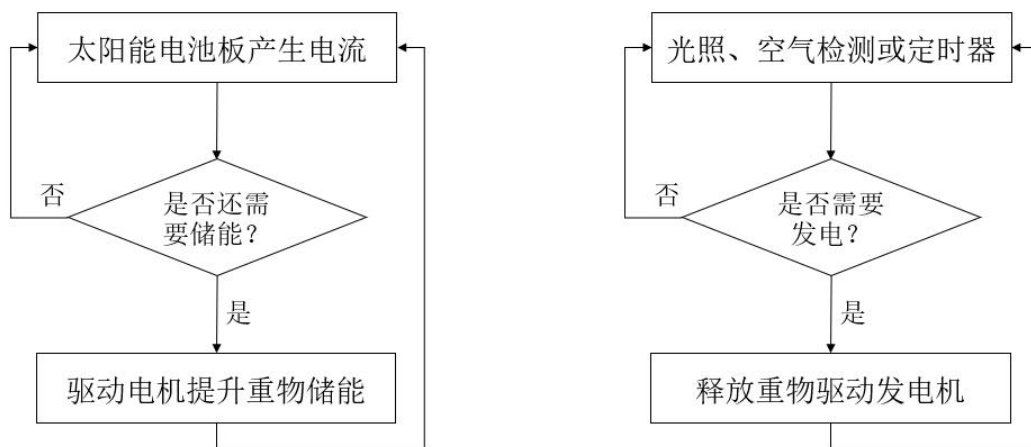
11. 3. 测试结果及数据分析

12. 3.1 单片太阳能板性能测试

首先我们测试单块太阳能板在不同光照情况下（光照强度）的产电能力，然后用产生的电流来分别驱动减速电机和点亮 LED 灯泡。

我使用万用表进行测试。测试电压时，并联在电路中进行测量。测量电流时，串联在电路中进行测量。

表 3：单块太阳能板产生电流电压测试数据

光照条件	输出电压（伏）	输出电流（安）	能否驱动 减速电机	能否直接 点亮 LED 灯
阳光下（强光）	7.1	0.52	能	能
阳光下（阴天）	6.9	0.14	不能	能
室内（浴霸灯泡）	7.0	0.16	不能	能
夜晚	0.1	0.02	不能	不能

可以发现，驱动电机需要的电流较大，直接点亮 LED 灯需要的电流较小。然后，我测试在强光条件下，驱动电机提升重物。把 160 克的重物挂在储电齿轮组的链条上，电机可以顺利地转动齿轮，把重物提升到高处。

13. 3.2 两片太阳能板性能测试

为了研究多块太阳能板的组合效果，我测试了两块太阳能板并联后，在不同光照情况下（光照强度、照射角度）的产电能力，然后用产生的电流来驱动减速电机。

我首先测量在户外阳光直射的情况下，变换太阳对太阳能板的照射角度（正对、侧 45 度、侧 90 度、背对）的时候，并联的太阳能板产生的电压和电流（测试空载和驱动电机两种情况）。

表 4：户外两块太阳能板产生电流电压测试数据

光照条件 (太阳照射角)	输出电压(伏)	空载输出电流 (安)	负载输出电流 (安)	能否驱动 减速电机
正对	7.31	1.09	0.17	能
侧 45 度	7.26	0.88	0.16	能
侧 90 度	7.05	0.36	0.15	能
背对	0.33	0.083	0.089	不能

然后测量在玻璃房内阳光直射的情况下，并联的太阳能板产生的电压和电流。

表 5：玻璃房内两块太阳能板产生电流电压测试数据

光照条件 (太阳照射角)	输出电压(伏)	空载输出电流 (安)	负载输出电流 (安)	能否驱动 减速电机
正对	6.7	0.49	0.15	能
侧 45 度	6.5	0.43	0.13	能
侧 90 度	0.18	0.16	0.16	不能
背对	0.05	0.008	0.012	不能

14. 3.3 测试数据分析

测试结果表明，在阳光强的时候，减速电机工作正常，可以提升重物储存势能。在户外的光照强度比在玻璃阳光房里要高出一倍左右。在使用两块太阳能板的时候，即使太阳的入射角在太阳能板的侧面接近 90 度时，输出的电流仍然可以驱动减速电机转动。

与使用一块太阳能板相比，并联两片太阳能板能提供的电压高出少许，但电流大约是两倍，说明了增加并联的太阳能板可以按比例增加电流输出。

在阳光弱的时候，由于电流较小，无法驱动减速电机。如果我们希望在阴天或者早晨、傍晚时也可以储存电能的话，有两个办法可以解决：

1. 增加几个太阳能板，并联起来。这样电流强度可以成比例增加。
2. 使用额定驱动电流小的电机，提升轻一些的重物，积少成多。

15. 3.4 势能储存的容量分析

根据测试结果分析，如果用两片（或以上）太阳能板并联供电，在阳光强的时候，减速电机每天可以至少工作8个小时（上午8点到下午4点），可以连续提升重物储存势能。我选择的电机转速是每分钟12.5转，齿轮直径6厘米，由此可以计算出一天下来，本实验装置可以提升重物的总高度为：旋转周长*转速*时间 = $(3.14*0.06)*12.5*60*8 = 1130.4$ 米。

假设用本装置提升200克（0.2KG）的重物，那么能够储存的重力势能为：重物的质量*重力加速度*提升高度 = $0.2*9.8*1130.4 = 2215.6$ 焦耳（重力势能单位）。

如果在建筑物的外立面放置1000块太阳能板（两块一组），占面积约为 $0.165*0.165*1000 = 27.225$ 平方米（完全可以安放），并且让装置提升1KG的重物，则能够储存的重力势能为5539千焦。

如果要进一步提高储能量，还可以选择更快转速的减速电机，更大直径的齿轮，或者更重的重物。

16. 3.5 势能发电测试

最后，我测试了把160克的重物挂在发电齿轮组的链条上。它可以匀速下坠带动手摇式发电机转动发电，产生的电流可以点亮LED灯。本实验装置选用的是一个DIY实验用的小电机，输出是3V、50mA。换用其它型号的电机，也可以驱动直流电风扇、音乐播放器等5V直流电驱动的设备。

17. 4. 结论

通过这次项目实验，我证实了可以通过把电能转换为势能来储存太阳能，并且再转换成电能，完成了一个完全不需要蓄电池的环保储能方案。

通过网上查询发现，此设计新颖、实用，没有发现类似的方法报道。目前我已经提交申请实用新型专利和发明专利，并获得了受理通知书。

（注：该项目获得2019年日内瓦国际发明展银奖、第四届北京青少年创客国际交流展示活动—青少年创客作品展示一等奖、第40届北京青少年科技创新大赛一等奖）

校园舞台剧《初见纳兰》正式上演

双榆树校区

9月23日，北京一零一中“梦想剧场”内，上演了双榆树校区大型原创校园舞台剧《初见纳兰》。

演出现场，记者看到，学生身着清朝服饰，以音乐、诗词、戏剧等形式，还原清朝词人纳兰性德的一生。台词中，不仅涉及大量纳兰性德的词，也有不少辛弃疾、汤显祖的名篇。



“我们采用舞台剧的方式，是希望学生对中国传统文化有更深层次的了解。”京一零一中音乐教师、舞台剧负责人朱向近老师介绍，学生们不仅需要学习舞台表演知识技

巧，还要背诵大量纳兰性德的诗词、其他著名诗词，学习音乐的旋律并将诗词唱出来，这样的跨学科学习，知识容量很大，同时也激发了学生的学习热情，从被动学习转变为主动学习。

北京一零一中表示，“减负”给学校开展五育并举的素质教育拓展了空间。《初见纳兰》的舞台剧是北京一零一中双榆树校区在“双减”政策之后开展的创新之举，结合本校区独特的校园文化，开展特色活动丰富学生的校园生活，满足学生的个性发展需求。

朱向近说，从拿到剧本到正式演出，51名同学准备了小半年的时间。大家都是利用课余时间进行排练，把零散的时间利用起来，在玩中学习。

朱向近表示，经过小半年的排练，孩子们成长巨大。在此之前，几乎所有参与演出的学生都没有戏剧基础，大家从零开始学习，练习舞台动作、语言表达，原来不敢开口说话的学生，最终在七八百名观众面前自如地表演。在研究剧本、完成人物小传时，学生得到的提升是综合性的。“他们对人物心理的把握更准确了，对诗词的体会更深刻了，也在一次次排练中学习如何与人沟通。”

北京一零一中双榆树校区地处清代词人纳兰性德的故居桑榆墅旧地，学校以纳兰性德为主题排练话剧，也是在贯彻“在地化教育”的理念，利用学校、学生所处环境推进真实的学习。学校多年来持续推广以纳兰诗词为载体的“兰文化”，每年开展“纳兰诗会”活动。通过诗词串联纳兰故事桥段，将学校开展的舞龙舞狮、中国鼓、武术等传统文化教育融合其中。朱向近称，未来学校会将《初见纳兰》作为一个品牌节目，推广到各校区，并鼓励更多学生参演，以此带动学校戏剧教育的发展。

高中啊，我刚开始的故事

高一 12 班 徐晨依

九月初，我成了一名高中生，生活发生了很大变化，我所接触的同学也与初中大不相同了。

一天午饭过后，我和几个同学围在一起聊天。聊着聊着就谈到了学校食堂的饭菜，而后又聊起了价格。我刚想开口抱怨食堂的饭真是挺贵的，如天天点外卖一般。这时耳边响起了另一个同学的声音：“我觉得还行吧，不是很贵。”他不以为然地说着。在之后的交谈中，我又了解到他充饭卡都是一千元起步，一天的花费，三位数是常态。我原本抱怨的话就咽了回去，羡慕之感在心中不断翻涌，眼中的失落一闪而过，生怕被同学发现，便像没事人一样赶紧挤出一个僵硬的笑容。但我满脑子都是妈妈给我充饭卡一次才两百的样子，心中便滋生了一丝埋怨和责怪。

晚上回到家，我径直走向自己的卧室，烦躁地扔下书包，随手拽出一本作业开始写。题目上的字如同蚂蚁般爬来爬去，扰得我内心越来越躁动，坐了十分钟愣是一个字也没憋出来。偏偏此时，妈妈推门而入，手中端着一盘削好皮切成块儿的水果，笑盈盈地说：“学累了吧，吃点水果休息一会儿。”我把笔往桌子上“啪”地一拍，不耐烦地冲妈妈嚷道：“我不吃，你烦不烦啊，没看到我正写作业吗！天天只会叨叨，你帮过我一点吗，只会添乱！”妈妈没有反驳，只是眼神黯淡下来。她将盘子轻轻放下，关门出去了。我看着她这个样子，心中有些懊悔，但又想到中午的情景，那点懊悔便烟消云散了。

折腾了好长时间，等我写完作业已是凌晨一点钟，我准备去了卫生间就回来睡觉。我走到一半，看见妈妈屋里的灯光从门缝中透出来。我蹑手蹑脚地走近，轻轻推开房门，映入眼帘的是一个消瘦的身影。妈妈正坐在床前，手里拿着针线，眯着眼睛将线穿进针孔中，然后捞过旁边的衣服，缝补起来。我心中一紧，看到桌子上还零散地摆着梨和苹果的核儿，核上挂着少得可怜的果肉。我的喉咙像堵了一团棉花，说不出话来。我不禁想起妈妈充饭卡虽然每次只充两百，但频率高，所以我饭卡里的钱反而越吃越多，她还嘱咐我不要省。学校六百元一套的制式校服，妈妈说买就买，没眨一下眼。我的衣服只要破了一点，妈妈就毫不犹豫地扔了，再买新的，付钱不看价格。而她自己呢？却在这里将缝了好几次的衣服继续补起来穿。想到这里，我鼻子一酸，眼里便含泪了，懊悔之情顿时涌上心头。我不明白当时怎么能对妈妈说出那样的话。我想冲过去对她说声“妈妈，对不起！”可又怕她尴尬。我的手紧紧攥着门把手，最后还是悄悄退了出去。

我回到自己的卧室，躺在床上，脑海中回放着刚刚的那一幕，自己斥责妈妈的声音也回荡在耳边，泪水如断了线的珍珠，顺着眼角流下，滴在枕头上。我思绪万千，今夜注定无眠。

虽然我的高中生活才刚刚开始，但妈妈已经默默陪伴我十五年。

高中啊，我刚开始的故事

高一11班 刘派

高中伊始，如此美丽的校园，初雪过后白茫茫一片，宛若雪国。而这样的美景却也无法打动我迷惘的心。我究竟如何书写我的高中故事？

几天前激烈的争吵，深深触动了我。

那天，我又罪恶地打开了电脑，因玩游戏一事，我与父母的故事便接二连三地开始了。每次我总是心神俱疲，每每下定决心不再去碰，却总是一而再，再而三地打开它。这次又是这样了，我心生愧疚，不断地暗骂自己无能，自控力低下得如婴儿一般。但即使心中难受，却总是不自觉地点开游戏去玩儿，仿佛它有魔力似的！

果不其然，伴随着重重地开门声，父亲又冲了进来。他狠狠地夺过了电脑，往地上砸了下去。我心头一紧，压迫感、慌张、迷茫填满了我。使我惊讶的是，父亲并没有用气愤的眼睛瞪着我，而是沉重地坐在了床上，双手无力地拄着床头，他长叹一口：“我准备放弃你了！”他的语调平缓，却掷地有声。空气像凝固了一样，寂静万分。我的心仿佛被针扎了一下，鼻子一酸，眼泪在令人窒息的氛围中流了下来！“你，一无是处，没有任何是非观念，丝毫不懂得感恩！现在的你就像一堆烂木头，即使烂木头也比你有人情味儿！”低沉、刺痛的声音在凝重的空气中响起。“你已经上高中了，还有三年就成人了，你什么爱好也没有，整天躲在阴暗的小屋中，怀着堕落的心，玩儿着毁人的游戏！”我颤抖地叫了一声“爸”，忏悔地跪了下去，用头疯狂地砸着地“对不起，对不起，我再也不这样了，再也不……”我嘶吼着，心如刀绞。“但愿你可以改正吧！我还是要履行父亲的职责，如果再有下次，你便在我心中已死！”他斩钉截铁地说完，便摔门而去！

我独自一人，无力地瘫坐在椅子上，四处环望着小屋，恶习的余灰在屋中蔓延，阴暗，狼藉，虚无。毫无生气的作业本横七竖八地散在桌子上，卷成一团的衣服，杂乱地放着……本应有着远大目标的年龄，如今竟如此颓废！窗外愁云满天，干涩的树枝向两边无力地倾斜，一望空虚，仿佛举目破败。

我缓缓地站起身，是要有个改变了，不说有多大成就，至少不能当个废人吧！看看镜前的自己，目光呆滞，两眼无神，眼从心生，本应惊天动地的年纪，我却如此萎靡！“折寿啊，早知今日，何必当初？”应该可以改变吧！我翻开川端康成的《雪国》，缓缓地读着：“站稳了脚跟，抬头望去，银河好像哗啦一声向他的心坎上倾泻了下来……他头顶的银河好像一瞬间升华了！”我为之一震，是啊，父母的期望，自己心中的银河，怎能被路上的铁蒺藜绊倒呢？终究是要向前进啊！我仿佛悟了，捡起有些裂缝的电脑，删掉了游戏。树枝轻拍着窗，下雪了。

一早，雨雪洗去了天空的阴霾，好像也洗净了我的心。风也止住了，大地宁静了许多。几片白雪，轻压着屋檐，又不时落下几丝细雪，缄默无言，无声胜有声。上学的路上，同学们背着书包，欢快的目光流露出来，充满朝气。我下了车，也轻轻地踏着雪，抬头望着天，心中好像没有杂物了。我轻松地走着，雪又下了！我知道，我的高中故事才刚刚开始……

深切怀念汪瑞华老师

周伯昆（1961届校友）

我的母校北京 101 中学的校园里面，有许多白杨树，他们高耸、挺拔、壮美。我想汪老师就是这许多白杨树中的一棵，她的根深深地扎在圆明园的土地上，她的枝叶庇护



这块土地，因有包括汪老师在内的许多白杨树，我们的校园有着一份独特的风韵。汪老师的生命与 101 连在一起，101 因有汪老师的奉献而更富有活力！

昨晚（2021.5.1）将就寝，突然微信 101 同学群中王大敏发来一个消息，手一抖，看过去：“惊悉敬爱的汪瑞华老师不幸于 5 月 1 日 17 时许病逝，万分悲痛！沉痛悼念！愿汪老师一路走好，望汪老师家人节哀，保重！”顿时，我陷入巨大的悲痛之中，彻夜难眠。

今天（5 月 2 日）晨起，浑浑噩噩，想写一点纪念的文字，可，不知如何说起，“忆君清

泪如铅水”，心境沉重啊！

我打开电脑，将我多年来保存在文件夹中有关汪老师的照片和一些文字打开。汪老师和蔼可亲的身影现在就在我前面、她一个甲子前为我写下的作文批语还是那么的鲜艳，那么就让我用这些有形生动的图片取代我苍白的文字，来怀念我们德高望重的汪老师吧。

汪老师 1923 年出生于湖北汉口市，1943 年毕业于湖北省教育学院国文专修科，建国前夕毕业于清华大学中文系。历任华北中学、师大附中二部、师大二附中、101 中学的语文教师，教研组长，101 中学副校长。1988 年离休。汪老师 1960-1961 年担任我们高三的语文老师。她有很扎实的中文功底，学识渊博，讲课一丝不苟，思路清晰，条理分明。那时候汪老师好像还不满 40 岁，笑容总是挂在圆圆的脸上，一幅眼镜挡不住眼睛里时常闪烁出来的表示兴奋、表示喜悦或者表示惊讶的炯炯有神的目光。她个子不高，但声音的频率很高，哪怕你坐在教室最后一排，她朗诵课文时的每一个字都听得清清楚楚

的，不像当前有的电视剧里的人物，像是含着鸡蛋说话，如果你听不清或听不懂，那才叫艺术似的。当然她不是总用同一频率读课文，她会根据文中的情节的发展，极富感情高低有秩地读。读到精彩处，她会很陶醉，轻轻闭上眼睛，微微仰起头，发出一声赞叹“啊……”，声音由大渐小，最后结于无声。她和蔼可亲，虽然她不是我们的班主任，但她下课后很愿意和同学们聊天，同学们也总喜欢围在她身边问东问西，很多都与语文课毫不相干。汪老师为我的作文写了很多批语，这不仅是她宝贵的墨迹，更表现出她对我的关怀和爱护。对我的作文中的缺点，她毫不客气地指出，对我的一点点进步，她给与了热忱的鼓励。我的思绪又随着这些鲜红的墨迹回到了60年前……

一天，我正坐在大杨树下的石条凳上看孟碧莲同学写的作文，汪老师走过来，笑眯眯的问我看什么呢？我连忙站起来说：“看孟碧莲同学的作文呢。”（右图2019年汪老师荣获“中华人民共和国成立70周年”纪念章）汪老师让我坐下，她也在我旁边坐下。孟碧莲的作文写得真好，我和她比真的差得太远了，我这样告诉汪老师。汪老师说，是有差距，但也不是说有多大。我让汪老师帮我找找问题。她说，关键是要用“心”来写作，而不是用“笔”来写。然后她具体对我这次作文做了分析，指出缺点和不足。最后，汪老师说，不要把眼睛只叮在高考上，平时要多读，多想，多练。



我听了汪老师的指导后，就和班上几个做作文也困难的同学商量，能不能成立个什么“攻难小组”，不定期的让汪老师给我们开开“小灶”？这比一个一个找汪老师帮助强。大家都说好，什么名字呢？鬼点子多的臧好谦说，就叫“穷棒子社吧！穷则思变嘛。”好名字，这样“穷棒子社”就成立了，成员好像还有马联成和王宏仪等几人，也就五六个人吧（吴建时同学后来告诉我，说他也是当年的“穷棒子社”的社员，他说，汪老师做工作很仔细，特别和简老师了解每个社员的情况。吴建时还说，汪老师和他单独谈话，让他在语文上下功夫，那一年他的作文水平有了很大提高），而我荣幸地被选为了“社长”。我到汪老师那里说，我们成立了个“穷棒子社”云云，她一听哈哈大笑说：“好呀！好呀！”非常愿意“扶贫”让我们“致富”，但关键是我们要“自力更生”才行。

从那以后直到高考，我们这个“穷棒子社”奋发图强，开始了“脱贫”的攻关。按

汪老师说的，要多读，多想，多练的建议。我们课后拿出一部分时间一遍、两遍或好几遍的在较偏的地方，高声朗读课文；然后分析这篇文章为什么好？最后，找时间也按类似的题材自己写文章。写完后，就让汪老师点评。汪老师不厌其烦一篇篇为我们写下评语，有时间的话，也亲自辅导。不能说我们的作文有了什么突飞猛进，但我感觉写起来比过去轻松些了。

有一次，汪老师在我写的作文后批道：“……（写文章）要确定中心论点，然后联系实际来展开思路……”这是针对我写的那篇文章，没有把要表明的意思说清楚，又没有生动的内容而言的。她就是这样，看了你写的文章，立刻能点明你的症结，言简意赅，让我受益匪浅。我就按汪老师所说，对症下药，慢慢地，我写的作文“社员”们也说有进步，想把我“开除”出“穷棒子社”。但我知道我的水平，和许多同学比还差的远，因此，我以“社长”的身份将“弹劾”案一票否决了。就这样，我们自己努力，又有汪老师的帮助，我们社的每个人都有了进步。

1961年的6月，我们高三年级的全体同学，冒着酷热到圆明园北面的唐家岭参观和学习。困难时期，在那里我看到了丰收的情景，非常感慨，看到社员们克服困难，终于有所收获，很激动。回到学校，汪老师布置的作文题目就是《我来到了唐家岭》。平时两节作文课，我第一堂课一般都在冥思苦想，往往写不了几行。第二堂可就紧张了，匆匆忙忙赶在下课前突击完，可想而知，能写出什么样的文章了。这回不然，我的思路很清楚，想写的东西都在心里，我真的是用“心”来写的，很快写完，把作文交给了汪老师。

汪老师把我们的作文本收走，只一个中午的功夫，我就见她红光满面跑上楼，到我们教室，我们正在上自习。她手里拿着我的作文本，兴奋地对我说：“你看你看！这回你的作文写得多好呀！”于是她就在讲台前朗读了我的这篇文章，并逐段作了评点。然后开玩笑地说：“你这个穷棒子社的社长也该让位了吧？”同学们也起哄说：“下台！下台！”看来我们这个“穷棒子社”真的该解散了，因为不仅我，我们的“社员”们都有一点“富裕”了。

感谢汪老师，如果没有她的谆谆教导，我到今天还不知道写文章的奥秘呢！

2014年我与正在北加州探亲的汪老师取得联系，在那个期间我和汪老师开始了微信的聊天，她经常给我发来她的照片，看得出汪老师晚年的生活过得愉快而充实。我们还通过许多次电话，很随意地畅聊，完全没有了师生的隔障。她谈到与我们同学在一起那

些难忘的岁月，她的记忆非常好，我提到的每个同学她都有印象。

有一次我问道，沈从文先生的夫人张兆和是否曾是101中的老师。她回忆道：“没错，张兆和老师是在你们入学前就离开的，她也是我们语文教研组的，为人很好，非常低调，课讲得很有特色。有一年，我到她家访问，她和沈从文先生很随意地和我闲聊。我们谈到朱自清先生，还有清华一些教授，沈先生笑眯眯地望着我，此景犹在眼前。”

但我们的话题全然没有涉及文革那十年。我知道，汪老师在那个年月所受到的苦难，真的是不堪回首。她说，有些朋友和学生写了一些文字，好意，说我如何如何保护王一知校长，说我受到这样那样的折磨。不提了，像一条大河，我们都过来了，不要再纠结于渡河的过程中所遭遇的一切。

汪老师的豁达与大度让我深思，让我钦佩！

2015年底，汪老师在电话中告诉我，她要回北京了，来年是北京101中的70周年校庆。她说：“我一定要回国，要参加校庆活动，再看一看学校的土地，再见一下老师和同学，或许这就是我最后一次回校庆祝校庆了。”第二年，70周年校庆，我在网上看到了汪老师坐着轮椅，在同学的簇拥间安详、自豪、欣慰地昂头交谈的照片。岁月不饶人呀，汪老师老了，但她有着和我们新一代年轻人一样的热烈的心跳！

古之学者必有师。师者，所以传道受业解惑也。这话说得真好，我以为最重要的是——师者传道！汪老师传给我们学生的大道，就是用她的一生为我们树立了一座丰碑，正如她在我作文上的批语：文章要真挚、朴实。做人呢，何尝不是？

我的母校北京101中学的校园里面，有许多白杨树，他们高耸、挺拔、壮美。我想汪老师就是这许多白杨树中的一棵，她的根深深地扎在圆明园的土地上，她的枝叶庇护这块土地，因有包括汪老师在内的许多白杨树，我们的校园有着一份独特的风韵。汪老师的生命与101连在一起，101因有汪老师的奉献而更富有活力！

汪老师享寿98岁，我虽然没能最后见到她老人家，但我想，她一定是无憾地笑着前往了一个新的境界的。您一路走好，我的恩师汪老师！

2021年5月2日

2021年5月6日稍改

追随教育家的足迹

——读《苏霍姆林斯基评传》有感

纪志杰

我最早知道苏霍姆林斯基，是在李镇西老师的著作中。李老师所写的每一本书，都或多或少地谈到过这位前苏联教育家的思想和实践。甚至，李老师有一本著作的名字就是《追随苏霍姆林斯基》。

之后，我也阅读了部分苏霍姆林斯基的著作，如《睿智的父母之爱》、《给教师的建议》、《和青年校长的谈话》、《帕夫雷什中学》、《做人的故事》。

每一篇沁人心脾的文字，每一个感人至深的故事，每一段充满智慧的对话，都像是一枚枚炮弹，直击我的灵魂。于是，我想去全面地了解这位教育家——他的成长经历，他的悲欢离合，他的成败得失，他的思想体系，他的精神世界……

一次午饭的时候，程翔老师推荐我读孙孔懿教授的著作《苏霍姆林斯基评传》，我当即在网上购书。在拿到这本刚刚听说却又似久违的书后，我如获至宝，迫不及待地开始阅读。在繁忙的工作之余，我用了两个月时间将这本 582 页的巨著读完。

在读完最后一个字后，我站在窗前，望着远方的天空沉默良久。似乎，我刚刚从另外一个世界中返回，那是一个属于苏霍姆林斯基的世界，他的人生、他的事迹、他的思想、他的精神都以一种极为生动的方式展现在我的面前。仿佛，我不仅是个读者，而且是这位教育家的学生、同事和家人。

本书共有十五章，从每一章的标题，我们就可以感受到这位伟大教育家的人格魅力和教育情怀，如第一章“特定文化时空中的精神奠基”、第二章“借重两所师范学院登上讲台”、第三章“卫国战争 血与火的精神淬炼”、第四章“战后‘人的时代’催生出他的‘人学’”、第五章“帕夫雷什中学：废墟上建起的理想国”、第六章“我生活中什么最重要？爱孩子”。每一章都聚焦苏霍姆林斯基的一个方面，但章与章之间又有着紧

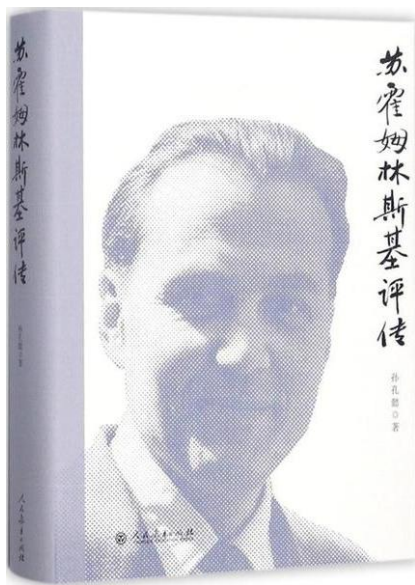

密的联系。比如，第四章至第八章，在“人学”的基础之上，苏霍姆林斯基创建了帕夫雷什中学。在这所学校中，他坚持自己“热爱孩子，相信孩子”的信念，并和同事们肝胆相照，共同探索教育之路。

本书是对苏霍姆林斯基教育思想精华的集中。有些文字是对教育家名言的引用，有些则是作者对教育家教育思想的概括。如，在“人学”这一章，我读到了很多直抵心灵的内容：“不论学生由于家庭环境的关系而变得多么放肆，多么没有希望……他身上总会有一些善良的东西。一个真正的教育者要坚持去发掘这善良的、人性的东西。”；“教育，首先意味着相互往好处想，教师往好处想自己的学生，学生往好处想自己的教师……（倘若）你们失去了信赖，你们不再相信对方——这哪里是什么教育，这哪里是什么教育学！”“可以认为，从人类学角度探讨教育是他的教育哲学的基本思路”。

本书的文风与苏霍姆林斯基的著作有异曲同工之处。它不但阐释了教育家深刻的思想，而且讲述了他感人的故事，并展现了他真实的照片。我读过多部苏霍姆林斯基及有关苏霍姆林斯基的著作，这些文字都带给我一种相同的感受——温度。教育不该是居高临下的说教，不该是晦涩难懂的理论，而应该是温暖人心的言行。如此的老师容易受到学生的爱戴，如此的著作也更容易受到读者的欢迎。这部《苏霍姆林斯基评传》就具备这种特征。

本书是国内第一部翔实深刻地介绍苏霍姆林斯基的传记。为完成本书，孙孔懿教授殚精竭虑，研读了苏霍姆林斯基的全部著作，并通过多种途径走近他，这其中包括收集大量照片和视频资料，详细考察他的生平足迹，以及多次采访他的女儿苏霍姆林斯基卡娅院士。作者完成研究和撰著共用了十二年时间，仅主要国内外参考文献就多达五十部。可以说，本书既是孙教授多年的心血，同时也凝结了众多教育者和研究者的汗水。

客观讲，读完这本书，帮助我完成了一个多年来的梦想——比较全面地了解苏霍姆林斯基的一生，系统地学习他的思想和深刻地感受他的精神。这本著作给我带来的是内心的充实和精神的洗礼。因此，我向大家隆重推荐孙孔懿著《苏霍姆林斯基评传》。



百尺竿头

更进一步